

 **BESTRON**[®]
BLACK & WOOD



CITRUS JUICER ACJ350BW

INSTRUCTION MANUAL

DE

FR

NL

EN

IT

ES

PL

HR

CZ

SK

RO

BG

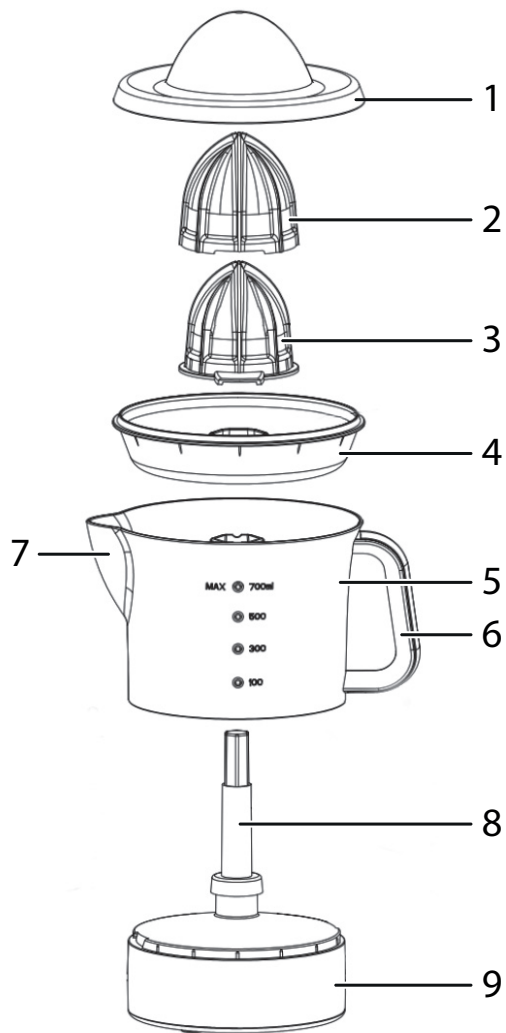

SICHERHEITSHINWEISE

- Dieses Gerät ist nicht für den professionellen Gebrauch bestimmt, sondern für den häuslichen und ähnlichen Gebrauch, z. B. in Personalküchen, in Geschäften, Büros und anderen Arbeitsumgebungen, durch Gäste in Hotels, Motels und anderen Wohnumgebungen sowie in Bed & Breakfast-ähnlichen Umgebungen und Bauernhöfe.
- Stellen Sie das Gerät immer auf einer stabilen und ebenen Fläche auf, wo es nicht umfallen kann.
- Teile dieses Geräts können warm oder heiß werden. Vermeiden Sie es, sich zu verbrennen. Nicht berühren.
- Ihre Hände müssen trocken sein, wenn Sie dieses Gerät, sein Kabel und seinen Stecker berühren.
- Dieses Gerät muss seine Wärme abgeben. Sorgen Sie daher für ausreichend Abstand um das Gerät herum. Decken Sie es auch nicht ab.
- Dieses Gerät, sein Kabel und sein Stecker dürfen nicht mit Wasser in Berührung kommen.
- Berühren Sie dieses Gerät nicht, wenn es mit Wasser in Berührung gekommen ist. Ziehen Sie sofort den Netzstecker.
- Dieses Gerät, sein Kabel und sein Stecker dürfen nicht mit Wärmequellen oder offenem Feuer in Berührung kommen.
- Lassen Sie das Kabel niemals über den Rand des Waschbeckens, einer Arbeitsplatte oder eines Tisches hängen.
- Ziehen Sie immer den Stecker aus der Steckdose, wenn Sie das Elektrogerät nicht benutzen.
- Ziehen Sie den Stecker aus der Steckdose, indem Sie am Stecker selbst und nicht am Kabel ziehen.
- Benutzen Sie das Elektrogerät nicht, wenn das Kabel beschädigt ist.
- Schalten Sie dieses Gerät nicht mit einem externen Timer oder einem separaten ferngesteuerten System ein.
- Wenn das Gerät defekt ist, versuchen Sie nicht, es selbst zu reparieren. Lassen Sie Reparaturen immer von einem qualifizierten Mechaniker durchführen. Um Gefahren zu vermeiden, sollte der Austausch durch den Hersteller, einen technischen Dienstleister oder eine Person mit gleichwertiger Qualifikation erfolgen.
- Dieses Gerät darf von Kindern ab 8 Jahren und Personen mit eingeschränkten körperlichen, sensorischen oder geistigen Fähigkeiten oder einem Mangel an Erfahrung und Fachwissen nur unter Aufsicht oder Unterweisung in den sicheren Umgang mit diesem Gerät verwendet werden und sind sich der möglichen Gefahren bewusst.
- Kindern ist die Reinigung und Wartung dieses Geräts nicht gestattet, es sei denn, sie sind älter als 8 Jahre und werden beaufsichtigt.
- Bewahren Sie dieses Gerät und das Kabel außerhalb der Reichweite von Kindern unter 8 Jahren auf.
- Behalten Sie Kinder im Auge, um sicherzustellen, dass sie nicht mit diesem Gerät spielen.

- Dieses Gerät darf ausschließlich zum Pressen von Zitrusfrüchten verwendet werden. Benutzen Sie es niemals für andere Zwecke!

UMWELT

- Werfen Sie Verpackungsmaterial, wie zum Beispiel Plastik und Karton, in die dazu bestimmten Container.
- Dieses Produkt am Ende der Nutzungsdauer nicht als normalen Haushaltsabfall entsorgen, sondern bei einer Sammelstelle zur Wiederverwendung von elektrischem und elektronischem Gerät. Achten Sie auf das Symbol auf dem Produkt, der Gebrauchsanweisung oder Verpackung.
- Die Materialien können wie angegeben wiederverwendet werden. Durch Ihre Hilfe bei der Wiederverwendung, der Verarbeitung der Materialien oder anderen Formen der Nutzung des alten Gerätes leisten Sie einen wichtigen Beitrag zum Schutz unserer Umwelt.
- Informieren Sie sich bei der Gemeinde nach der richtigen Sammelstelle bei Ihnen in der Nähe.

SERVICE

Im unwahrscheinlichen Fall einer Fehlfunktion wenden Sie sich bitte an den Kundendienst von Bestron: www.bestron.com/service

Technische Daten	
Modell	ACJ350BW
Spannung	220-240
Frequenz (Hz)	50/60
Schutzklasse	1
Leistung (Watt)	40
Geräusch (dB(A))	-
Max. Fassungsvermögen	-
Kurzzeitbetrieb (KB)	-
Geräteabmessung (L x W x H) (cm)	14,5x19x20,5
Länge des Netzkabels (cm)	88

FUNKTION - Allgemein

Die Beschreibung unten gehört zu der Abbildung auf Seite 2.

- | | |
|---|------------------------|
| 1. Transparenter Deckel | 6. Griff |
| 2. Saftkegel groß | 7. Ausgießer |
| 3. Saftkegel klein | 8. Motorachse |
| 4. Auffangschale für Fruchtfleisch | 9. Motorgehäuse |
| 5. Saftbehälter | |

BENUTZUNG - Vor der ersten verwendung

1. Nehmen Sie das Gerät aus der Verpackung und entfernen Sie das Verpackungsmaterial.
2. Reinigen Sie die Saftkegel, die Auffangschale für das Fruchtfleisch, den Saftbehälter und den Deckel vor der ersten Verwendung (siehe 'Reinigung und Wartung').

BENUTZUNG - Vorbereiten

1. Stellen Sie das Gerät auf eine flache, stabil und hitzbeständige Fläche.
2. Bringen Sie den Saftbehälter (5) auf dem Motorgehäuse (9) an.
3. Bringen Sie die Saftkegel (2 oder 3) und Auffangschale (4) für das Fruchtfleisch auf dem Saftbehälter an. Achten Sie darauf, dass der Saftkegel richtig auf der Motorachse (8) angebracht ist.
4. Stecken Sie den Stecker in die Steckdose.

VERWENDUNG - Benutzung der Zitruspresse

Hinweis: Verwenden Sie den Deckel zum Drücken. Ihre Hände sollen sauber bleiben.

1. Schneiden Sie die Zitrusfrüchte in zwei Hälften.
2. Drücken Sie die Hälften nacheinander auf den Saftkegel. Durch Drücken des Saftkegels schaltet sich der Motor ein. Der Motor wechselt automatisch seine Drehrichtung, sobald er sich aus- und wieder einschaltet. Der Drehrichtungswechsel vergrößert die Saftausbeute.
3. Nehmen Sie die Auffangschale für das Fruchtfleisch vom Saftbehälter.
4. Nehmen Sie den Behälter vom Motorgehäuse herunter.
5. Gießen Sie den Saft in ein Glas.

ACHTUNG:

- Benutzen Sie die Zitruspresse nie länger als 10 Minute ohne Unterbrechung. Warten Sie danach einige Minuten, bevor Sie die Zitruspresse wieder einschalten.
- Pressen Sie nicht zu viel Obst nacheinander aus, ohne das Gerät zu reinigen. Entfernen Sie das Fruchtfleisch aus dem Auffangbehälter sobald die Öffnungen verstopfen. Lassen Sie nach der Benutzung kein Fruchtfleisch zurück. Wenn dieses eintrocknet, ist es schwierig wieder zu entfernen. Siehe auch „Reinigung und Wartung“.
- Berücksichtigen Sie beim Pressen das maximale Fassungsvermögen des Saftbehälters (höchstens 0,7 Liter).
- Nicht zu sehr auf den Pressekegel drücken: Wenn das Motorgeräusch lauter wird oder die Umdrehungszahl stark abnimmt, wird ein zu starker Druck auf den Pressekegel ausgeübt.

REINIGUNG UND WARTUNG

Reinigen Sie die Zitruspresse nach jedem Gebrauch.

1. Ziehen Sie den Stecker aus der Steckdose.
2. Nehmen Sie die Saftkegel und Auffangschale für das Fruchtfleisch vom Saftbehälter.
3. Nehmen Sie den Saftbehälter vom Motorgehäuse herunter.
4. Reinigen Sie die Saftkegel, die Auffangschale für das Fruchtfleisch, den Saftbehälter und den Deckel mit Wasser und Spülmittel. Spülen Sie danach alle Teile gut ab, um alle Seifenreste zu entfernen und trocknen Sie die Teile gründlich ab.
5. Reinigen Sie das Motorgehäuse mit einem feuchten Tuch und eventuell etwas Spülmittel. Trocknen Sie das Gehäuse danach gründlich ab.

ACHTUNG:

- Sorgen Sie dafür, dass das Gerät bei der Reinigung nicht an die Netzspannung angeschlossen ist.
- Verwenden Sie zur Reinigung keine aggressiven Reinigungs- oder Scheuermittel oder scharfen Gegenstände (wie Messer oder harte Bürsten).
- Tauchen Sie das Gerätegehäuse, das Kabel und den Stecker nie unter Wasser oder in andere Flüssigkeiten.
- Weichen Sie die abnehmbaren Teile nicht für längere Zeit in Seifenwasser ein.

CONSIGNES DE SÉCURITÉ

- Cet appareil n'est pas destiné à un usage professionnel, mais est destiné à un usage domestique et similaire, comme dans les cuisines du personnel, dans les magasins, bureaux et autres environnements de travail, par les clients des hôtels, motels et autres environnements résidentiels, dans des environnements de type Bed & Breakfast. et des fermes.
- Assurez-vous que la tension du secteur correspond à la tension indiquée sur la plaque signalétique.
- Installez toujours l'appareil sur une surface stable et plane où il ne peut pas tomber.
- Certaines parties de cet appareil peuvent devenir chaudes ou brûlantes. Évitez de vous brûler. Ne pas toucher.
- Vos mains doivent être sèches lorsque vous touchez cet appareil, son cordon et sa fiche.
- Cet appareil doit perdre de la chaleur, laissez-lui donc un espace suffisant autour de lui. Ne le couvrez pas non plus.
- Cet appareil, son cordon et sa fiche ne doivent pas entrer en contact avec de l'eau.
- Ne touchez pas cet appareil s'il a été en contact avec de l'eau. Débranchez-le immédiatement.
- Cet appareil, son cordon et sa fiche ne doivent pas entrer en contact avec des sources de chaleur ou un feu ouvert.
- Ne laissez jamais le cordon pendre du bord de l'évier, d'un plan de travail ou d'une table.
- Retirez toujours la fiche de la prise lorsque vous n'utilisez pas l'appareil électrique.
- Retirez la fiche de la prise en tirant sur la fiche elle-même et non sur le cordon.
- N'utilisez pas l'appareil électrique si le cordon est endommagé.
- N'allumez pas cet appareil avec une minuterie externe ou un système télécommandé séparé.
- Si l'appareil est défectueux, n'essayez pas de le réparer vous-même. Demandez toujours à un mécanicien qualifié d'effectuer les réparations. il doit être remplacé par le fabricant, un prestataire technique ou une personne de qualification équivalente, pour éviter tout danger.
- Cet appareil peut être utilisé par des enfants de plus de 8 ans et des personnes ayant des capacités physiques, sensorielles ou mentales réduites ou manquant d'expérience et de savoir-faire, mais uniquement sous surveillance ou si elles ont reçu des instructions sur la façon d'utiliser cet appareil en toute sécurité. et sont conscients de ses dangers potentiels.
- Les enfants ne sont pas autorisés à nettoyer et entretenir cet appareil, sauf s'ils sont âgés de plus de 8 ans et sous surveillance.
- Gardez cet appareil et le câble hors de portée des enfants de moins de 8 ans.
- Gardez un œil sur les enfants pour vous assurer qu'ils ne jouent pas avec cet appareil.
- Cet appareil ne peut être utilisé que pour presser des agrumes. Ne l'utilisez jamais à d'autres fins!

ENVIRONNEMENT

- Débarrassez-vous du matériel d'emballage comme le plastique et les boîtes dans les containers destinés à cet effet.
- À la fin de sa durée de vie, ne jetez pas ce produit comme un simple déchet ménager mais remettez-le à un centre de collecte de recyclage des produits électriques et électroniques. Consultez le symbole sur le produit, le mode d'emploi ou l'emballage.
- Les matériels/matériaux peuvent être réutilisés comme indiqué. En apportant votre aide au recyclage et au traitement des matériels/matériaux ou à tout autre forme de réutilisation d'anciens appareils, vous contribuez à la protection de l'environnement.
- Informez-vous auprès de votre commune pour obtenir la liste des points de collecte à proximité de chez vous.

SERVICE

Dans le cas peu probable d'un dysfonctionnement, veuillez contacter le service client de Bestron : www.bestron.com/service

Spécifications techniques	
Modèle	ACJ350BW
Tension	220-240
Fréquence (Hz)	50/60
Classe de protection	1
Puissance (Watt)	40
Bruit (dB(A))	-
Max. Capacité	-
Opération de courte durée (KB)	-
Dimensions de l'appareil (L x H x P) (cm)	14,5x19x20,5
Longueur du cordon (cm)	88

FONCTIONNEMENT - Généralités

La description ci-dessous accompagne l'image de la page 2.

- | | |
|--|------------------------|
| 1. Couvercle transparent | 6. Poignée |
| 2. Cône grand | 7. Bec verseur |
| 3. Cône petit | 8. L'axe moteur |
| 4. Récipient destiné à la pulpe | 9. Bloc moteur |
| 5. Réservoir pour jus de fruits | |

FONCTIONNEMENT - Avant la première utilisation

1. Sortez la plaque de cuisson et enlevez tout l'emballage.
2. Nettoyez les cônes, le récipient destiné à la pulpe, le réservoir pour jus de fruits et le couvercle avant la première utilisation (voir 'Nettoyage et entretien').

FONCTIONNEMENT - Préparer

1. Installez l'appareil sur une surface plane et stable, résistante à la chaleur.
2. Posez le réservoir pour jus de fruits (5) sur le bloc moteur (9).
3. Posez le cône (2 ou 3) et récipient destiné à la pulpe (4) sur le réservoir pour jus de fruits. Assurez-vous que le cône est bien positionné sur l'axe moteur (8).
4. Mettez la fiche dans la prise.

FONCTIONNEMENT - Utilisation du presse-agrumes

Conseil: Utilisez le couvercle à la presse. Vos mains doivent rester propres.

1. Coupez en deux les agrumes à presser.
2. Enfoncez chaque moitié d'agrumes sur le cône presseur. La pression exercée par le cône active le moteur. Le moteur change automatiquement de sens de rotation lorsque l'appareil est éteint puis rallumé. Ce changement de rotation permet d'obtenir un meilleur rendement.
3. Retirez le récipient destiné à la pulpe du réservoir pour jus de fruits.
4. Retirez le réservoir du bloc moteur.
5. Versez le jus dans un verre.

ATTENTION:

- Ne faites jamais fonctionner le presse-agrumes pendant plus de 10 minutes de suite. Attendez ensuite pendant quelques minutes avant de l'enclencher à nouveau.
- Ne pressez pas de trop grandes quantités sans nettoyage de l'appareil. Enlevez la pulpe accumulée dans le récipient dès que les ouvertures se bouchent. Après l'usage, n'y laissez pas de pulpe de fruit une fois séchée, elle est difficile à nettoyer. Voir 'Nettoyage et entretien'.
- Lorsque vous pressez des jus de fruits, tenez compte de la capacité maximale du réservoir (0,7 litre au maximum).
- N'appuyez pas trop fort sur le cône: si le bruit du moteur change ou que le moteur tourne beaucoup moins vite, c'est que vous appuyez trop fort.

NETTOYAGE ET ENTRETIEN

Nettoyez le presse-agrumes chaque fois que vous l'avez utilisé.

1. Débranchez la fiche.
2. Retirez le cône et récipient destiné à la pulpe du réservoir pour jus de fruits.
3. Retirez le réservoir pour jus de fruits du bloc moteur.
4. Nettoyez les cônes, le récipient destiné à la pulpe, le réservoir pour jus de fruits et le couvercle à l'eau chaude additionnée d'un peu de détergent pour la vaisselle. Rincez ensuite chaque pièce avec soin, pour ne pas laisser de restes de savon, et séchez-les bien.
5. Nettoyez le bloc moteur avec un chiffon humide et éventuellement un peu de détergent pour la vaisselle. Séchez-le ensuite avec soin.

ATTENTION:

- L'appareil ne doit pas être branché sur le réseau électrique pendant que vous le nettoyez.
- N'utilisez pas de détergents agressifs ou décapants ni d'objets tranchants (tels que couteaux ou brosses dures) pour le nettoyage.
- N'immergez jamais l'appareil, la fiche et le fil dans l'eau ou dans un autre liquide.
- Ne laissez pas les pièces tremper longtemps dans de l'eau savonneuse.

VEILIGHEIDSINSTRUCTIES

- Dit apparaat is niet bedoeld voor professioneel gebruik, maar wel voor huishoudelijk en soortgelijk gebruik, zoals in personeelskeukens, in winkels, kantoren en andere werkomgevingen, door gasten in hotels, motels en andere residentiële omgevingen, in Bed & Breakfast type omgevingen en boerderijen.
- Zorg ervoor dat de netspanning overeenkomt met de spanning vermeld op het typeplaatje.
- Installeer het apparaat altijd op een stabiele en vlakke ondergrond waar het niet kan omvallen.
- Delen van dit apparaat kunnen warm of heet worden. Vermijd dat u zich verbrandt. Niet aanraken.
- Uw handen moeten droog zijn als u dit apparaat, het snoer en de stekker, aanraakt.
- Dit apparaat moet zijn warmte kwijt, dus zorg voor voldoende ruimte eromheen. Dek het ook niet af.
- Dit apparaat, het snoer en de stekker mogen niet in contact komen met water.
- Raak dit apparaat niet aan als het in contact is geweest met water. Haal de stekker onmiddellijk uit het stopcontact.
- Dit apparaat, het snoer en de stekker mogen niet in contact komen met warmtebronnen of open vuur.
- Laat het snoer nooit over de rand van de gootsteen, een werkblad of een tafel hangen.
- Haal altijd de stekker uit het stopcontact als u het elektrische apparaat niet gebruikt.
- Haal de stekker uit het stopcontact door aan de stekker zelf te trekken en niet aan het snoer.
- Gebruik het elektrische apparaat niet als het snoer beschadigd is.
- Schakel dit apparaat niet in met een externe timer of een afzonderlijk op afstand bedienbaar systeem.
- Als het apparaat defect is, probeer het dan niet zelf te repareren. Laat reparaties altijd uitvoeren door een gekwalificeerde monteur. Het moet worden vervangen door de fabrikant, een technische dienstverlener of een persoon met een gelijkwaardige kwalificatie, om elk gevaar te voorkomen.
- Dit apparaat mag worden gebruikt door kinderen ouder dan 8 jaar en door personen met verminderde fysieke, zintuiglijke of mentale capaciteiten of een gebrek aan ervaring en kennis, maar alleen onder toezicht of als ze zijn geïnstrueerd over hoe ze dit apparaat veilig kunnen gebruiken. en zich bewust zijn van de potentiële gevaren ervan.
- Kinderen mogen dit apparaat niet schoonmaken en onderhouden, behalve als ze ouder zijn dan 8 jaar en onder toezicht staan.
- Houd dit apparaat en het snoer buiten het bereik van kinderen jonger dan 8 jaar.

- Houd kinderen in de gaten om ervoor te zorgen dat ze niet met dit apparaat spelen.
- Dit apparaat mag uitsluitend worden gebruikt voor het persen van citrusvruchten. Gebruik het nooit voor andere doeleinden!

MILIEU

- Werp verpakkingsmateriaal zoals plastic en dozen in de daarvoor bestemde containers.
- Dit product aan het eind van de gebruiksduur niet inleveren als normaal huishoudelijk afval, maar bij een inzamelpunt voor hergebruik van elektrische en elektronische apparatuur. Let op het symbool op het product, de gebruiksaanwijzing of de verpakking.
- De materialen kunnen hergebruikt worden zoals aangegeven. Door uw hulp bij hergebruik, de verwerking van de materialen of ander vormen van de benutting van oude apparatuur levert u een belangrijke bijdrage aan de bescherming van ons milieu.
- Informeer bij de gemeente naar het juiste inzamelpunt bij u in de buurt.

SERVICE

Mocht er zich onverhoopt toch een storing voordoen, neem dan contact op met de klantenservice van Bestron: www.bestron.com/service

Technische Specificaties	
Model	AWM100CO
Spanning	220-240
Frequentie (Hz)	50/60
Veiligheidsklasse	1
Vermogen (Watt)	1600
Geluidsniveau (dB(A))	-
Max. Capaciteit	-
Maximale aaneengesloten gebruiksduur (KB)	-
Apparaat-afmetingen (L x B x H) (cm)	21,0x10,0x24,0
Kabellengte (cm)	70

WERKING - Algemeen

De onderstaande beschrijving hoort bij de afbeelding op pagina 2.

- | | |
|-------------------------------|--------------------------|
| 1. Transparante deksel | 6. Handvat |
| 2. Perskegel groot | 7. Schenktuit |
| 3. Perskegel klein | 8. Motoras |
| 4. Pulpopvangschaal | 9. Motorbehuizing |
| 5. Sapreservoir | |

WERKING - Eerste gebruik

1. Haal het apparaat uit de verpakking en verwijder alle verpakkingsonderdelen.
2. Reinig voor het eerste gebruik de perskegel, pulpopvangschaal, het sapreservoir en het deksel (zie 'Reiniging en onderhoud').

WERKING - Voorbereiding

1. Zet het apparaat op een vlakke en hittebestendige ondergrond.
2. Plaats het sapreservoir (5) op de motorbehuizing (9).
3. Plaats de perskegel (2 of 3) en pulpopvangschaal (4) op het sapreservoir. Zorg dat de perskegel goed op de motoras (9) geplaatst is.
4. Steek de stekker in het stopcontact.

WERKING - Gebruik citruspers

Tip: Gebruik de deksel als aandrukker voor het persen. Uw handen blijven dan schoon.

1. Snijd de citrusvruchten in twee helften.
2. Druk de helften een voor een op de perskegel. Door de druk van de perskegel schakelt de motor in. De motor wisselt automatisch van draairichting zodra deze wordt uitgeschakeld en weer wordt ingeschakeld. Dit geeft een hogere sapopbrengst.
3. Neem de pulpopvangschaal van het sapreservoir.
4. Neem het reservoir van de motorbehuizing.
5. Schenk het sap in een glas.

LET OP:

- Gebruik de citruspers nooit langer dan 10 minuten achter elkaar. Wacht daarna enkele minuten voordat u de citruspers weer inschakelt.
- Gebruik niet te veel vruchten achter elkaar zonder schoonmaken. Verwijder de pulp uit de pulpopvangschaal zodra de openingen verstopt raken. Laat er na gebruik geen pulp in achter; als dit indroogt is het niet gemakkelijk meer te verwijderen. Zie verder 'Reiniging en onderhoud'.
- Houd bij het persen rekening met de maximale vulcapaciteit van het sapreservoir (maximaal 0,7 liter).
- Druk niet te hard op de perskegel: zodra het motorgeluid veel zwaarder wordt of het toerental sterk daalt, dan wordt er te hard op de perskegel gedrukt.

REINIGING EN ONDERHOUD

Reinig de citruspers na elk gebruik.

1. Haal de stekker uit het stopcontact.
2. Neem de pulpopvangschaal en perskegel van het sapreservoir.
3. Verwijder het sapreservoir van de motorbehuizing.
4. Reinig de perskegel, pulpopvangschaal, het sapreservoir en het deksel met water en afwasmiddel. Spoel daarna alle onderdelen goed af om alle zeepresten te verwijderen en droog ze grondig.
5. Reinig de motorbehuizing met een vochtige doek en eventueel wat afwasmiddel. Droog de behuizing vervolgens grondig.

LET OP:

- Zorg ervoor dat het apparaat niet is aangesloten op de netvoeding als u het gaat schoonmaken.
- Gebruik geen agressieve of schurende schoonmaakmiddelen of scherpe voorwerpen (zoals messen of harde borstels) bij het reinigen.
- Dompel de motorbehuizing van het apparaat, het snoer en de stekker nooit onder in water of een andere vloeistof.
- Zet de afneembare onderdelen niet langdurig met zeepwater in de week.

SAFETY INSTRUCTIONS

- This appliance is not intended for professional use, but is intended for domestic and similar use, such as in staff kitchens, in shops, offices and other working environments, by guests in hotels, motels and other residential environments, in Bed & Breakfast type environments and farms.
- Make sure that the mains voltage matches with the voltage shown on the rating plate.
- Always install the appliance on a stable and level surface where it cannot fall over.
- Parts of this appliance may become warm or hot. Avoid burning yourself. Do not touch.
- Your hands must be dry when you touch this appliance, its cord and plug.
- This appliance must lose its heat so give it sufficient clearance around it. Also do not cover it.
- This appliance, its cord and plug may not come into contact with water.
- Do not touch this appliance if it have been in contact with water. Immediately unplug it.
- This appliance, its cord and plug may not come into contact with heat sources or open fire.
- Never let the cord hang over the edge of the sink, a worktop or a table.
- Always remove the plug from the socket when you are not using the electrical appliance.
- Remove the plug from the socket by pulling the plug itself and not the cord.
- Do not use the electrical appliance if the cord is damaged.
- Do not switch on this appliance with an external timer or a separate remote controlled system.
- If the appliance is defective, do not try to repair it yourself. Always have a qualified mechanic carry out any repairs. It should be replaced by the manufacturer, a technical service provider or a person with an equivalent qualification, to avoid any danger.
- This appliance may be used by children over the age of 8 years old and persons with reduced physical, sensory or mental capabilities or lack of experience and know-how, but only if supervised or if they have been instructed on how to use this appliance safely and are aware of its potential dangers.
- Children are not allowed to clean and maintain this appliance, except if they are over the age of 8 years old and supervised.
- Keep this appliance and the cable out of reach of children under the age of 8 years old.
- Keep an eye on children to ensure that they do not play with this appliance.
- This appliance may be used solely to press citrus fruits. Never use it for other purposes!

ENVIRONMENT

- Dispose of packaging material such as plastic and cardboard boxes in the designated containers.
- Do not dispose of this product as normal domestic waste at the end of its life, but hand it in at a collection point for the reuse of electric and electronic equipment. Look for the symbol on the product, the user instructions or the packaging showing the type of waste.
- The materials can be used as indicated. By helping us reuse and process the materials or otherwise recycle the old equipment, you will be making an important contribution towards the protection of the environment.
- Your municipality can tell you where to find the designated waste collection point in your neighbourhood.

SERVICE

In the unlikely event of a malfunction, please contact Bestron customer service: www.bestron.com/service

Technical Specifications	
Model	ACJ350BW
Mains	220-240
Frequency (Hz)	50/60
Safety Class	1
Power (Watt)	40
Noise (dB(A))	-
Max. Capacity	-
Maximum continuous operating time (KB)	-
Dimensions (L x W x H) (cm)	14,5x19x20,5
Cable length (cm)	88

OPERATION - General information

The below description goes with the image on page 2.

- | | |
|---------------------------|-----------------------|
| 1. Transparent lid | 6. Handle |
| 2. Cone large | 7. Spout |
| 3. Cone small | 8. Motor shaft |
| 4. Pulp dish | 9. Motor unit |
| 5. Juice reservoir | |

OPERATION - Before first use

1. Remove the appliance from the packaging, and remove all packaging materials.
2. Clean the baking plate before using the appliance for the first time (see 'Cleaning and maintenance').

OPERATION - Preparing

1. Put the appliance on a level and heat-resistant surface.
2. Fit the juice reservoir (5) onto the motor unit (9).
3. Place the cone (2 or 3) and pulp dish (4) on the juice reservoir, making sure the pressing cone is fitted correctly onto the motor shaft (8).
4. Put the plug into the wall socket.

OPERATION - Using the citrus press

Tip: You can use the lid to press the fruit. This will keep your hands clean.

1. Cut the citrus fruit into halves.
2. Press each half onto the pressing cone. The pressure applied to the pressing cone will turn the motor on. The motor automatically changes directions when it is switched on and off. The change of direction increases the juice collected.
3. Remove the pulp dish from the juice container.
4. Remove the juice container from the motor unit.
5. Pour the juice into a glass.

WARNING:

- Never use the citrus press for longer than 10 minutes without pausing. Switch off the citrus press and wait a few minutes before continuing.
- Stop occasionally to clean the appliance when squeezing larger amounts of fruit. Remove the pulp from the pulp dish if the openings become blocked. Do not leave any pulp residues behind after use; dried pulp will be difficult to remove. See also 'Cleaning and maintenance'.
- Whilst squeezing, please take into consideration the maximum capacity of the juice container (maximum 0.7 litre).
- Do not exert too much pressure on the juice cone. If the sound of the motor increases significantly or the motor itself slows down dramatically, this means too much pressure has been exerted.

CLEANING AND MAINTENANCE

Clean the citrus press after use.

1. Remove the plug from the wall socket.
2. Remove the cone and pulp dish from the juice container.
3. Remove the juice container from the motor unit.
4. Clean the pressing cone, the pulp dish, the juice container and the lid with water and washing-up liquid. After washing, rinse all the parts with ample water and dry them thoroughly.
5. Clean the motor unit with a damp cloth, if necessary moistened with a couple of drops of washing-up liquid. After cleaning, dry the unit thoroughly.

WARNING:

- Verify that the appliance is not connected to the power supply before you clean it.
- Never use corrosive or scouring cleaning agents or sharp objects (such as knives or hard brushes) to clean the appliance.
- Never immerse the appliance's motor unit, the plug or the power cord in water or another liquid.
- Do not leave the removable parts to soak in soapy water for too long.

ISTRUZIONI DI SICUREZZA

- Questo apparecchio non è destinato all'uso professionale, ma è destinato all'uso domestico e simile, come ad esempio nelle cucine del personale, nei negozi, negli uffici e in altri ambienti di lavoro, da parte degli ospiti in alberghi, motel e altri ambienti residenziali, in ambienti di tipo Bed & Breakfast e aziende agricole.
- Assicurarsi che la tensione di rete corrisponda a quella indicata sulla targhetta.
- Installare sempre l'apparecchio su una superficie stabile e piana dove non possa cadere.
- Parti di questo apparecchio potrebbero diventare calde o surriscaldate. Evita di bruciarti. Non toccare.
- Le tue mani devono essere asciutte quando tocchi questo apparecchio, il cavo e la spina.
- Questo apparecchio deve perdere calore, quindi lasciare spazio sufficiente attorno ad esso. Inoltre non coprirlo.
- Questo apparecchio, il suo cavo e la spina non devono entrare in contatto con l'acqua.
- Non toccare questo apparecchio se è stato a contatto con l'acqua. Scollegatelo immediatamente.
- Questo apparecchio, il suo cavo e la spina non devono entrare in contatto con fonti di calore o fiamme libere.
- Non lasciare mai che il cavo penda dal bordo del lavandino, del piano di lavoro o del tavolo.
- Rimuovere sempre la spina dalla presa quando non si utilizza l'apparecchio elettrico.
- Togliere la spina dalla presa tirando la spina stessa e non il cavo.
- Non utilizzare l'apparecchio elettrico se il cavo è danneggiato.
- Non accendere questo apparecchio con un timer esterno o un sistema di controllo remoto separato.
- Se l'apparecchio è difettoso, non tentare di ripararlo da soli. Far eseguire sempre eventuali riparazioni a un meccanico qualificato, dovrebbe essere sostituito dal produttore, da un fornitore di servizi tecnici o da una persona con qualifica equivalente, per evitare qualsiasi pericolo.
- Questo apparecchio può essere utilizzato da bambini di età superiore a 8 anni e da persone con ridotte capacità fisiche, sensoriali o mentali o con mancanza di esperienza e conoscenza, ma solo se supervisionati o se hanno ricevuto istruzioni su come utilizzare questo apparecchio in modo sicuro e sono consapevoli dei suoi potenziali pericoli.
- I bambini non sono autorizzati a pulire e mantenere questo apparecchio, a meno che non abbiano più di 8 anni e siano sorvegliati.
- Tenere questo apparecchio e il cavo fuori dalla portata dei bambini di età inferiore a 8 anni.
- Tenere d'occhio i bambini per assicurarsi che non giochino con questo apparecchio.
- Questo apparecchio può essere utilizzato esclusivamente per spremere gli agrumi. Non utilizzarlo mai per altri scopi!

AMBIENTE

- Smaltire il materiale di imballaggio come scatole di plastica e cartone negli appositi contenitori.
- Non smaltire questo prodotto come normali rifiuti domestici a fine vita, ma consegnarlo ad un punto di raccolta per il riutilizzo di apparecchiature elettriche ed elettroniche. Cercare sul prodotto, sulle istruzioni per l'uso o sulla confezione il simbolo che indica la tipologia di rifiuto.
- I materiali possono essere utilizzati come indicato. Aiutandoci a riutilizzare e lavorare i materiali o a riciclare in altro modo le vecchie apparecchiature, darete un contributo importante alla protezione dell'ambiente.
- Il tuo comune può dirti dove trovare il punto di raccolta dei rifiuti designato nel tuo quartiere.

SERVIZIO

Nell'improbabile eventualità di un malfunzionamento, contattare il servizio clienti Bestron: www.bestron.com/service

Specifiche tecniche	
Modello	ACJ350BW
Alimentazione	220-240
Frequenza (Hz)	50/60
Classe di sicurezza	1
Energia (Watt)	40
Rumore (dB(A))	-
Max. Capacità	-
Tempo massimo di funzionamento continuo (KB)	-
Dimensioni (Lar x Lun x H) (cm)	14,5x19x20,5
Lunghezza del cavo (cm)	88

FUNZIONAMENTO - Avvertenze generali

La descrizione seguente si riferisce all'immagine che si trova a pagina 2:

- | | |
|------------------------------|-------------------|
| 1. Coperchio trasparente | 6. Manico |
| 2. Cono grande | 7. Beccuccio |
| 3. Cono piccolo | 8. Il motore asse |
| 4. Separatore di polpa | 9. Corpo motore |
| 5. Recipiente raccogli succo | |

FUNZIONAMENTO - Prima del primo utilizzo

1. Rimuovere il dispositivo dall'imballaggio e rimuovere tutti i materiali di imballaggio.
2. Pulire i coni di spremitura, il separatore di polpa, il recipiente raccogli succo e il coperchio prima di utilizzare l'apparecchio per la prima volta (vedere "Pulizia e manutenzione").

FUNZIONAMENTO - Preparazione

1. Collocare l'apparecchio su una superficie piana, stabile e resistente al calore.
2. Collocare il recipiente (5) sul corpo motore (9).
3. Inserire il cono (2 di 3) e separatore di polpa (4) sul recipiente raccogli succo. Assicurarsi che il cono di spremitura sia correttamente collocato sull'asse motore (8).
4. Inserire la spina nella presa.

FUNZIONAMENTO - Utilizzo dello spremiagrumi

Consiglio: Utilizzare il coperchio per premere. Tenere le mani pulite.

1. Tagliare a metà l'agrume da spremere.
2. Premere quindi singolarmente entrambe le parti sul cono. Il motore verrà azionato automaticamente mediante la pressione esercitata sul cono. Il motore cambia automaticamente direzione di rotazione ogni volta che si spegne e riaccende. Il cambio di rotazione permette di estrarre una maggiore quantità di succo dai frutti.
3. Rimuovere il separatore di polpa dal recipiente raccogli succo.
4. Rimuovere il recipiente raccogli succo dal corpo motore.
5. Versare in un bicchiere o in una caraffa il succo così ottenuto.

ATTENZIONE:

- Non utilizzare mai lo spremiagrumi per più di 10 minuti consecutivamente. In tal caso, attendere sempre alcuni minuti prima di rimettere in funzione lo spremiagrumi.
- Non spremere troppi frutti consecutivamente senza effettuare la pulizia dell'apparecchio. Eliminare la polpa dal separatore se le aperture risultano ostruite. Dopo l'uso assicurarsi di non lasciare tracce di polpa sull'apparecchio: una volta asciutta, la polpa è difficile da togliere. A tale scopo, consultare più avanti la sezione "Pulizia e manutenzione".
- Durante le operazioni di spremitura, assicurarsi di non superare il limite di contenuto massimo del recipiente raccogli succo (max. 0,7 litro).
- Non esercitate troppa pressione sul cono: quando il rumore prodotto dal motore diventa più greve o il numero di giri cala notevolmente, significa che la pressione esercitata sul cono è troppo elevata.

PULIZIA E MANUTENZIONE

Pulire lo spremiagrumi dopo ogni utilizzo.

1. Disinserire la spina dalla presa di corrente.
2. Rimuovere il cono e separatore di polpa.
3. Rimuovere il recipiente raccogli succo dal corpo motore.
4. Lavare i coni di spremitura, il separatore di polpa, il recipiente raccogli succo e il coperchio con acqua e detergente per piatti. Quindi risciacquare bene tutti i componenti per eliminare completamente i residui di sapone e asciugare a fondo.
5. Pulire il corpo motore con un panno umido ed eventualmente una piccola quantità di detergente per stoviglie. Asciugare a fondo il corpo dell'apparecchio.

ATTENZIONE:

- Assicurarsi che l'apparecchio non sia collegato all'alimentazione di rete mentre lo si pulisce.
- Non utilizzare detergenti aggressivi o abrasivi né utensili taglienti o acuminati (come coltelli o spazzole dure) per eseguire la pulizia.
- Non immergere mai il corpo motore dell'apparecchio, il cavo e la presa in acqua o in altri liquidi.
- Non lasciare le parti asportabili a lungo in ammollo con acqua e sapone.

INSTRUCCIONES DE SEGURIDAD

- Este aparato no está destinado a un uso profesional, pero está destinado a un uso doméstico y similar, como en cocinas para el personal, en tiendas, oficinas y otros entornos de trabajo, por parte de huéspedes en hoteles, moteles y otros entornos residenciales, en entornos tipo Bed & Breakfast. y granjas.
- Asegúrese de que la tensión de red coincida con la tensión que se muestra en la placa de características.
- Instale siempre el aparato sobre una superficie estable y nivelada donde no pueda caerse.
- Algunas partes de este aparato pueden calentarse o calentarse. Evite quemarse. No tocar.
- Sus manos deben estar secas cuando toque este aparato, su cable y enchufe.
- Este aparato debe perder calor, así que déjele suficiente espacio a su alrededor. Tampoco lo cubras.
- Este aparato, su cable y enchufe no pueden entrar en contacto con el agua.
- No toque este aparato si ha estado en contacto con agua. Desenchúfelo inmediatamente.
- Este aparato, su cable y enchufe no pueden entrar en contacto con fuentes de calor ni fuego abierto.
- Nunca deje que el cable cuelgue del borde del fregadero, de una encimera o de una mesa.
- Retire siempre el enchufe de la toma cuando no esté utilizando el aparato eléctrico.
- Retire el enchufe de la toma tirando del propio enchufe y no del cable.
- No utilice el aparato eléctrico si el cable está dañado.
- No encienda este aparato con un temporizador externo o un sistema de control remoto independiente.
- Si el aparato está defectuoso, no intente repararlo usted mismo. Siempre haga que un mecánico calificado realice cualquier reparación. deberá ser sustituido por el fabricante, un proveedor de servicio técnico o una persona con cualificación equivalente, para evitar cualquier peligro.
- Este aparato puede ser utilizado por niños mayores de 8 años y personas con capacidades físicas, sensoriales o mentales reducidas o con falta de experiencia y conocimientos, pero solo si están supervisados o si han recibido instrucciones sobre cómo utilizar este aparato de forma segura. y son conscientes de sus peligros potenciales.
- No se permite que los niños limpien y mantengan este aparato, excepto si son mayores de 8 años y están bajo supervisión.
- Mantenga este aparato y el cable fuera del alcance de niños menores de 8 años.
- Esté atento a los niños para asegurarse de que no jueguen con este aparato.
- Este aparato se puede utilizar únicamente para exprimir frutas cítricas. ¡Nunca lo utilices para otros fines!

AMBIENTE

- Deseche el material de embalaje, como cajas de plástico y cartón, en los contenedores designados.
- No deseche este producto como residuo doméstico normal al final de su vida, sino entréguelo en un punto de recogida para la reutilización de aparatos eléctricos y electrónicos. Busca el símbolo en el producto, las instrucciones de uso o el embalaje que indique el tipo de residuo.
- Los materiales se pueden utilizar como se indica. Al ayudarnos a reutilizar y procesar los materiales o reciclar los equipos viejos, estará haciendo una importante contribución a la protección del medio ambiente.
- Su municipio puede indicarle dónde encontrar el punto de recogida de residuos designado en su barrio.

SERVICIO

En el improbable caso de que se produzca un mal funcionamiento, póngase en contacto con el servicio de atención al cliente de Bestron: www.bestron.com/service

Especificaciones técnicas	
Modelo	ACJ350BW
Red eléctrica	220-240
Frecuencia (Hz)	50/60
Clase de seguridad	1
Energía (Watt)	40
Ruido (dB(A))	-
Max. Capacidad	-
Tiempo máximo de funcionamiento continuo (KB)	-
Dimensiones (largo x ancho x alto) (cm)	14,5x19x20,5
Longitud del cable (cm)	88

FUNCIONAMIENTO - Generalidades

La siguiente descripción corresponde a la imagen de la página 2.

- | | |
|-----------------------------|---------------------|
| 1. Tapa transparente | 6. Empuñadura. |
| 2. Cono grande | 7. Boca de vertido |
| 3. Cono pequeña | 8. El eje del motor |
| 4. Recipiente para la pulpa | 9. Cártel del motor |
| 5. Jarra para el zumo | |

FUNCIONAMIENTO - Antes del primer uso

1. Retire el dispositivo del embalaje y retire todos los materiales de embalaje.
2. Limpie los conos, la bandeja para recoger la pulpa, la jarra para el zumo y la tapa antes de usar el aparato por primera vez (consulte 'Limpieza y mantenimiento').

FUNCIONAMIENTO - Preparación

1. Coloque el aparato sobre una superficie plana, estable y resistente al calor.
2. Coloque la jarra para el zumo (5) sobre la el cárter del motor (9).
3. Coloque la cono (2 de 3) y bandeja para recoger la pulpa (4) sobre la jarra para el zumo Asegúrese de que el cono ha quedado bien colocado en el eje del motor (8).
4. Introduzca el enchufe en la toma de alimentación.

FUNCIONAMIENTO - Uso del exprimidor de cítricos

Consejo: Utilice la tapa de prensa. Mantenga sus manos limpias.

1. Parta la fruta en dos.
2. Presione la mitad de la fruta sobre el cono. La presión ejercida sobre el cono activa el motor. El motor alterna automáticamente el sentido de giro tan pronto se desactiva y luego se vuelve a activar. Esta alternancia resulta en una mayor producción de zumo.
3. Retire la bandeja para recoger la pulpa de la jarra para el zumo.
4. Retire la jarra para el zumo de la unidad del motor.
5. Vierta el zumo en un vaso.

ATENCIÓN:

- El exprimidor de cítricos no debe utilizarse durante más de 10 minutos consecutivos. Espere unos minutos antes de volver a encenderlo.
- No debe procesar demasiadas frutas sin limpiar el aparato. Quite la pulpa de la bandeja tan pronto como queden atascadas las ranuras. Evite dejar pulpa en el aparato después de usarlo; cuando se seca, es difícil removerla. Véase también 'Limpieza y mantenimiento'.
- Al exprimir zumo tenga en cuenta la capacidad máxima de la jarra (máximo 0,7 litro)
- No presione excesivamente sobre el cono exprimidor: cuando el sonido del motor se vuelve más profundo cuando baja fuertemente el número de revoluciones, se está presionando demasiado.

LIMPIEZA Y MANTENIMIENTO

Limpie el exprimidor después de cada uso.

1. Retire el enchufe de la toma de pared.
2. Retire el cono y la bandeja para recoger la pulpa.
3. Retire la jarra para el zumo de la unidad del motor.
4. Limpie los conos, la bandeja para recoger la pulpa, la jarra para el zumo y la tapa con agua y detergente líquido. Enjuague bien todos los componentes para quitarles todos los restos de jabón y séquelos cuidadosamente.
5. Limpie la unidad del motor con un paño húmedo y eventualmente con un poco de detergente líquido. A continuación, séquelos bien.

ATENCIÓN:

- Asegúrese de que el aparato no esté conectado a la red de alimentación eléctrica cuando vaya a limpiarlo.
- No use limpiadores fuertes ni abrasivos, ni objetos con filo (como cuchillos o cepillos con cerdas duras) para limpiar el aparato.
- No sumerja nunca la unidad del motor, ni el cable, ni el enchufe en agua o en otro líquido.
- Los componentes desmontables no se deben dejar remojando en agua jabonosa durante mucho tiempo.

INSTRUKCJE BEZPIECZEŃSTWA

- To urządzenie nie jest przeznaczone do użytku profesjonalnego, ale jest przeznaczone do użytku domowego i podobnego, na przykład w kuchniach dla pracowników, w sklepach, biurach i innych miejscach pracy, przez gości w hotelach, motelach i innych obiektach mieszkalnych, w środowiskach typu Bed & Breakfast i farmy.
- Upewnij się, że napięcie sieciowe odpowiada napięciu wskazanemu na tabliczce znamionowej.
- Zawsze instaluj urządzenie na stabilnej i równej powierzchni, z której nie może się przewrócić.
- Części tego urządzenia mogą się nagrzać lub nagrząć. Unikaj poparzenia. Nie dotykać.
- Kiedy dotykasz tego urządzenia, jego przewodu i wtyczki, Twoje ręce muszą być suche.
- To urządzenie musi tracić ciepło, dlatego należy zapewnić wokół niego wystarczający odstęp. Nie zakrywaj go także.
- To urządzenie, jego przewód i wtyczka nie mogą mieć kontaktu z wodą.
- Nie dotykaj tego urządzenia, jeśli miało ono kontakt z wodą. Natychmiast odłącz go.
- To urządzenie, jego przewód i wtyczka nie mogą mieć kontaktu ze źródłami ciepła ani otwartym ogniem.
- Nigdy nie pozwalaj, aby przewód zwisał z krawędzi zlewu, blatu lub stołu.
- Zawsze wyjmuj wtyczkę z gniazdka, jeśli nie używasz urządzenia elektrycznego.
- Wyjmij wtyczkę z gniazdka, ciągnąc za samą wtyczkę, a nie za przewód.
- Nie używaj urządzenia elektrycznego, jeśli przewód jest uszkodzony.
- Nie włączaj tego urządzenia za pomocą zewnętrznego timera lub oddzielnego systemu zdalnego sterowania.
- Jeśli urządzenie jest uszkodzone, nie próbuj go naprawiać samodzielnie. Wszelkie naprawy należy zawsze zlecać wykwalifikowanemu mechanikowi. aby uniknąć niebezpieczeństwa, powinien on zostać wymieniony przez producenta, placówkę techniczną lub osobę o równoważnych kwalifikacjach.
- To urządzenie może być używane przez dzieci w wieku powyżej 8 lat oraz osoby o ograniczonych zdolnościach fizycznych, sensorycznych lub umysłowych, a także osoby nieposiadające doświadczenia i wiedzy, ale tylko pod nadzorem lub po poinstruowaniu, jak bezpiecznie używać tego urządzenia i są świadomi potencjalnych zagrożeń.
- Dzieciom nie wolno czyścić ani konserwować tego urządzenia, chyba że ukończyły 8 rok życia i są pod nadzorem.
- Trzymaj to urządzenie i kabel poza zasięgiem dzieci poniżej 8 roku życia.
- Należy zwracać uwagę na dzieci, aby mieć pewność, że nie bawią się tym urządzeniem.
- Urządzenie to może być używane wyłącznie do wyciskania owoców cytrusowych. Nigdy nie używaj go do innych celów!

ŚRODOWISKO

- Materiały opakowaniowe, takie jak plastikowe i kartonowe pudełka, należy wyrzucać do przeznaczonych do tego pojemników.
- Po zakończeniu użytkowania tego produktu nie należy wyrzucać go razem ze zwykłymi odpadami domowymi, ale przekazać go do punktu zbiórki w celu ponownego wykorzystania sprzętu elektrycznego i elektronicznego. Poszukaj symbolu na produkcie, instrukcji obsługi lub opakowaniu wskazującym rodzaj odpadu.
- Materiały można stosować zgodnie ze wskazaniem. Pomagając nam ponownie wykorzystać i przetworzyć materiały lub w inny sposób poddać recyklingowi stary sprzęt, wnosisz ważny wkład w ochronę środowiska.
- Twoja gmina może poinformować Cię, gdzie w Twojej okolicy znaleźć wyznaczony punkt zbiórki odpadów.

PRACA

W mało prawdopodobnym przypadku awarii należy skontaktować się z obsługą klienta Bestron: www.bestron.com/service

Specyfikacja techniczna	
Model	ACJ350BW
Sieć elektryczna	220-240
Częstotliwość (Hz)	50/60
Klasa bezpieczeństwa	1
Moc (Watt)	40
Hałas (dB(A))	-
Pojemność max.	-
Maksymalny ciągły czas pracy (KB)	-
Wymiary (L x B x H) (cm)	14,5x19x20,5
Długość kabla (cm)	88

OPERACJA – Ogólne

Poniższy opis jest zgodny z ilustracją na stronie 2.

- | | |
|--------------------------|------------------------|
| 1. Przezroczysta pokrywa | 6. Uchwyt |
| 2. Stożek duży | 7. Wylewka |
| 3. Stożek mały | 8. Wał silnika |
| 4. Naczynie na miąższ | 9. Jednostka silnikowa |
| 5. Zbiornik na sok | |

OBSŁUGA - Przed pierwszym użyciem

1. Wyjmij urządzenie z opakowania i usuń wszystkie materiały opakowaniowe.
2. Przed pierwszym użyciem urządzenia wyczyść blachę do pieczenia (patrz rozdział „Czyszczenie i konserwacja”).

OPERACJA - Przygotowanie

1. Postaw urządzenie na równej i odpornej na ciepło powierzchni.
2. Zamontuj zbiornik na sok (5) na jednostce silnikowej (9).
3. Umieść stożek (2 lub 3) i miskę na miąższ (4) na zbiorniku na sok, upewniając się, że stożek dociskowy jest prawidłowo osadzony na wale silnika (8).
4. Włóż wtyczkę do gniazdka ściennego.

OBSŁUGA - Używanie wyciskarki do cytrusów

Wskazówka: Możesz użyć pokrywki do wyciśnięcia owoców. Dzięki temu Twoje ręce będą czyste.

1. Pokrój owoce cytrusowe na połówki.
2. Dociśnij każdą połówkę do stożka dociskowego. Ciśnienie przyłożone do stożka dociskowego włączy silnik. Silnik automatycznie zmienia kierunek przy włączeniu i wyłączeniu. Zmiana kierunku zwiększa ilość zebranego soku.
3. Wyjmij miskę na miąższ z pojemnika na sok.
4. Wyjmij pojemnik na sok z części silnikowej.
5. Wlać sok do szklanki.

OSTRZEŻENIE:

- Nigdy nie używaj wyciskarki do cytrusów dłużej niż 10 minut bez przerwy. Wyłącz wyciskarkę do cytrusów i odczekaj kilka minut przed kontynuowaniem.
- W przypadku wyciskania większych ilości owoców należy od czasu do czasu zatrzymać się, aby wyczyścić urządzenie. Usuń miąższ z miąższu, jeśli otwory się zatkają. Nie pozostawiaj resztek miąższu po użyciu; zaschnięty miąższ będzie trudny do usunięcia. Patrz także „Czyszczenie i konserwacja”.
- Podczas wyciskania należy zwrócić uwagę na maksymalną pojemność pojemnika na sok (maksymalnie 0,7 litra).
- Nie wywieraj zbyt dużego nacisku na rożek soku. Jeśli dźwięk silnika znacznie wzrasta

CZYSZCZENIE I KONSERWACJA

Po użyciu wyczyść wyciskarkę do cytrusów.

1. Wyjmij wtyczkę z gniazdka ściennego.
2. Wyjmij rożek i miskę na miąższ z pojemnika na sok.
3. Wyjmij pojemnik na sok z części silnikowej.
4. Wyczyść stożek dociskowy, miskę na miąższ, pojemnik na sok i pokrywkę wodą z płynem do mycia naczyń. Po umyciu wszystkie części należy opłukać dużą ilością wody i dokładnie wysuszyć.
5. Wyczyść jednostkę silnikową wilgotną szmatką, w razie potrzeby zwilżoną kilkoma kroplami płynu do mycia naczyń. Po czyszczeniu dokładnie osusz urządzenie.

OSTRZEŻENIE:

- Przed przystąpieniem do czyszczenia sprawdź, czy urządzenie nie jest podłączone do prądu.
- Do czyszczenia urządzenia nigdy nie używaj żrących lub szorujących środków czyszczących ani ostrych przedmiotów (takich jak noże lub twarde szczotki).
- Nigdy nie zanurzaj jednostki silnikowej urządzenia, wtyczki ani przewodu zasilającego w wodzie lub innym płynie.
- Nie należy zbyt długo moczyć zdejmowanych części w wodzie z mydłem.

SIGURNOSNE UPUTE

- Ovaj uređaj nije namijenjen za profesionalnu upotrebu, već je namijenjen za kućnu i sličnu upotrebu, kao što je u kuhinjama za osoblje, u trgovinama, uredima i drugim radnim okruženjima, od strane gostiju u hotelima, motelima i drugim stambenim okruženjima, u okruženjima tipa Bed & Breakfast i farme.
- Uvjerite se da mrežni napon odgovara naponu prikazanom na pločici s podacima.
- Uvijek postavite uređaj na stabilnu i ravnu površinu gdje se ne može prevrnuti.
- Dijelovi ovog uređaja mogu postati topli ili vrući. Izbjegavajte opekline. Ne dirajte.
- Vaše ruke moraju biti suhe kada dodirujete ovaj uređaj, njegov kabel i utikač.
- Ovaj uređaj mora gubiti toplinu pa mu ostavite dovoljno prostora oko njega. Također ga nemojte prekrivati.
- Ovaj uređaj, njegov kabel i utikač ne smiju doći u dodir s vodom.
- Ne dirajte ovaj uređaj ako je bio u kontaktu s vodom. Odmah ga isključite.
- Ovaj uređaj, njegov kabel i utikač ne smiju doći u dodir s izvorima topline ili otvorenom vatrom.
- Nikada ne dopustite da kabel visi preko ruba sudopera, radne ploče ili stola.
- Uvijek izvucite utikač iz utičnice kada ne koristite električni uređaj.
- Izvucite utikač iz utičnice tako da povučete sam utikač, a ne kabel.
- Nemojte koristiti električni uređaj ako je kabel oštećen.
- Nemojte uključivati ovaj uređaj pomoću vanjskog mjerača vremena ili zasebnog sustava na daljinsko upravljanje.
- Ako je uređaj neispravan, ne pokušavajte ga sami popraviti. Sve popravke uvijek neka izvrši kvalificirani mehaničar. Trebao bi ga zamijeniti proizvođač, pružatelj tehničkih usluga ili osoba s jednakom kvalifikacijom, kako bi se izbjegla svaka opasnost.
- Ovaj uređaj smiju koristiti djeca starija od 8 godina i osobe sa smanjenim fizičkim, osjetilnim ili mentalnim sposobnostima ili nedostatkom iskustva i znanja, ali samo pod nadzorom ili ako su upućene u sigurno korištenje ovog uređaja te su svjesni njegovih potencijalnih opasnosti.
- Djeca ne smiju čistiti i održavati ovaj uređaj, osim ako su starija od 8 godina i pod nadzorom.
- Držite ovaj uređaj i kabel izvan dohvata djece mlađe od 8 godina.
- Pripazite na djecu kako se ne bi igrala ovim uređajem.
- Ovaj uređaj se smije koristiti isključivo za cijedenje agruma. Nikada ga ne koristite u druge svrhe!

OKOLIŠ

- Odložite materijal za pakiranje kao što su plastične i kartonske kutije u za to predviđene spremnike.
- Nemojte odlagati ovaj proizvod kao uobičajeni kućni otpad na kraju njegovog vijeka trajanja, već ga predajte na sabirnom mjestu za ponovnu uporabu električne i elektroničke opreme. Potražite simbol na proizvodu, u uputama za upotrebu ili pakiranju koji pokazuje vrstu otpada.
- Materijali se mogu koristiti kako je naznačeno. Pomažući nam da ponovno upotrijebimo i obradimo materijale ili na drugi način recikliramo staru opremu, dat ćete važan doprinos zaštiti okoliša.
- Vaša općina vam može reći gdje možete pronaći određeno mjesto za prikupljanje otpada u vašem susjedstvu.

SERVIS

U malo vjerojatnom slučaju kvara, obratite se korisničkoj službi Bestron:
www.bestron.com/service

Műszaki adatok	
Modell	ACJ350BW
Hálózat	220-240
Frekvencia (Hz)	50/60
Biztonsági osztály	1
Erő (Watt)	40
Zaj (dB(A))	-
Max. Kapacitás	-
Maximális folyamatos üzemidő (KB)	-
Méreték (D x Š x V) (cm)	14,5x19x20,5
Kábelhosszúság (cm)	88

OPERACIJA - Općenito

Opis u nastavku ide uz sliku na stranici 2.

- | | |
|----------------------|---------------------|
| 1. Prozirni poklopac | 6. Ručka |
| 2. Konus veliki | 7. Izljev |
| 3. Konus mali | 8. Osovina motora |
| 4. Posuda s pulpom | 9. Motorna jedinica |
| 5. Spremnik za sok | |

RAD - Prije prve uporabe

1. Izvadite uređaj iz pakiranja i uklonite sav materijal za pakiranje.
2. Očistite ploču za pečenje prije prve uporabe uređaja (pogledajte 'Čišćenje i održavanje').

OPERACIJA - Priprema

1. Stavite uređaj na ravnu površinu otpornu na toplinu.
2. Namjestite spremnik soka (5) na motornu jedinicu (9).
3. Postavite konus (2 ili 3) i posudu za pulpu (4) na spremnik za sok, pazeći da je konus za prešanje ispravno postavljen na osovinu motora (8).
4. Uključite utikač u zidnu utičnicu.

RAD - Preša za citruse

Savjet: Voće možete pritisnuti poklopcem. Ovo će vam ruke održati čistima.

1. Agrume narežite na polovice.
2. Pritisnite svaku polovicu na konus za prešanje. Pritisak koji se primjenjuje na konus za prešanje će uključiti motor. Motor automatski mijenja smjer kada se uključi i isključi. Promjena smjera povećava skupljeni sok.
3. Izvadite posudu za pulpu iz posude za sok.
4. Uklonite spremnik za sok iz jedinice motora.
5. Ulijte sok u čašu.

UPOZORENJE:

- Nikada nemojte koristiti prešu za citruse dulje od 10 minuta bez pauze. Isključite prešu za citruse i pričekajte nekoliko minuta prije nastavka.
- Povremeno zastanite radi čišćenja aparata kada cijedite veće količine voća. Uklonite pulpu iz posude za pulpu ako se otvori začep. Nemojte ostavljati ostatke pulpe nakon upotrebe; osušenu pulpu bit će teško ukloniti. Vidi također "Čišćenje i održavanje".
- Prilikom cijedenja vodite računa o maksimalnom kapacitetu posude za sok (maksimalno 0,7 litara).
- Nemojte previše pritisnuti kornet za sok. Ako se zvuk motora značajno pojača

ČIŠĆENJE I ODRŽAVANJE

Očistite prešu za citruse nakon upotrebe.

1. Izvucite utikač iz zidne utičnice.
2. Izvadite kornet i posudu za pulpu iz posude za sok.
3. Uklonite spremnik za sok iz jedinice motora.
4. Očistite konus za prešanje, posudu za pulpu, posudu za sok i poklopac vodom i sredstvom za pranje posuđa. Nakon pranja, isperite sve dijelove s dovoljno vode i temeljito ih osušite.
5. Očistite motornu jedinicu vlažnom krpom, ako je potrebno navlaženom s nekoliko kapi sredstva za pranje tekućina. Nakon čišćenja, temeljito osušite jedinicu.

UPOZORENJE:

- Prije čišćenja provjerite da uređaj nije priključen na napajanje.
- Nikada ne koristite korozivna sredstva za čišćenje ili sredstva za ribanje ili oštre predmete (kao što su noževi ili tvrde četke) za čišćenje uređaja.
- Nikada nemojte uranjati motornu jedinicu uređaja, utikač ili kabel za napajanje u vodu ili drugu tekućinu.
- Ne ostavljajte uklonjive dijelove predugo namakane u sapunici.

BEZPEČNOSTNÍ INSTRUKCE

- Tento spotřebič není určen pro profesionální použití, ale je určen pro domácí a podobné použití, jako jsou kuchyně pro zaměstnance, v obchodech, kancelářích a jiných pracovních prostředích, hosty v hotelech, motelech a jiných obytných prostředích, v prostředí typu Bed & Breakfast a farmy.
- Ujistěte se, že napětí v síti odpovídá napětí uvedenému na typovém štítku.
- Spotřebič vždy instalujte na stabilní a rovný povrch, kde nemůže spadnout.
- Části tohoto spotřebiče se mohou zahřát nebo zahřát. Vyvarujte se popálení. Nedotýkejte.
- Vaše ruce musí být suché, když se dotknete tohoto spotřebiče, jeho kabelu a zástrčky.
- Tento spotřebič musí ztrácet teplo, proto mu kolem něj ponechte dostatečný volný prostor. Také jej nezakrývejte.
- Tento spotřebič, jeho kabel a zástrčka nesmí přijít do kontaktu s vodou.
- Nedotýkejte se tohoto spotřebiče, pokud byl v kontaktu s vodou. Okamžitě jej odpojte.
- Tento spotřebič, jeho kabel a zástrčka nesmí přijít do kontaktu se zdroji tepla nebo otevřeným ohněm.
- Nikdy nenechávejte kabel viset přes okraj dřezu, pracovní desky nebo stolu.
- Pokud elektrický spotřebič nepoužíváte, vždy vytáhněte zástrčku ze zásuvky.
- Vytáhněte zástrčku ze zásuvky tahem za samotnou zástrčku a ne za kabel.
- Nepoužívejte elektrický spotřebič, pokud je kabel poškozen.
- Nezapínejte tento spotřebič pomocí externího časovače nebo samostatného systému dálkového ovládní.
- Pokud je spotřebič vadný, nepokoušejte se jej sami opravit. Jakékoli opravy vždy nechte provést kvalifikovanému mechanikovi. měl by být vyměněn výrobcem, poskytovatelem technických služeb nebo osobou s rovnocennou kvalifikací, aby se předešlo jakémukoli nebezpečí.
- Tento spotřebič mohou používat děti starší 8 let a osoby se sníženými fyzickými, smyslovými nebo duševními schopnostmi nebo s nedostatkem zkušeností a know-how, ale pouze pod dozorem nebo pokud byly poučeny o tom, jak tento spotřebič bezpečně používat. a jsou si vědomi jeho potenciálních nebezpečí.
- Dětem není dovoleno čistit a udržovat tento spotřebič, s výjimkou případů, kdy jsou starší 8 let a jsou pod dozorem.
- Udržujte tento spotřebič a kabel mimo dosah dětí mladších 8 let.
- Dávejte pozor na děti, abyste se ujistili, že si s tímto spotřebičem nebudou hrát.
- Tento přístroj lze používat pouze k lisování citrusových plodů. Nikdy jej nepoužívejte k jiným účelům!

ŽIVOTNÍ PROSTŘEDÍ

- Obalový materiál, jako jsou plastové a kartonové krabice, vyhazujte do nádob k tomu určených.
- Nelikvidujte tento výrobek na konci jeho životnosti jako běžný domovní odpad, ale odevzdejte jej na sběrném místě pro opětovné použití elektrických a elektronických zařízení. Hledejte symbol na výrobku, v návodu k použití nebo na obalu s označením druhu odpadu.
- Materiály lze použít, jak je uvedeno. Tím, že nám pomůžete znovu použít a zpracovat materiály nebo jinak recyklovat staré zařízení, významně přispějete k ochraně životního prostředí.
- Vaše obec vám může sdělit, kde najdete určené sběrné místo odpadu ve vašem okolí.

SERVIS

V nepravděpodobném případě poruchy kontaktujte zákaznický servis Bestron: www.bestron.com/service

Technické specifikace	
Modelka	ACJ350BW
Síťová	220-240
Frekvence (Hz)	50/60
Bezpečnostní třída	1
Napájení (Watt)	40
Hluk (dB(A))	-
Max. Kapacita	-
Maximální doba nepřetržitého provozu (KB)	-
Rozměry (D x Š x V) (cm)	14,5x19x20,5
Délka kabelu (cm)	88

OPERACE - Obecná

Níže uvedený popis odpovídá obrázku na straně 2.

1. Průhledné víko
2. Kužel velký
3. Kužel malý
4. Miska na buničinu
5. Zásobník šťávy
6. Rukojeť
7. Výtok
8. Hřídel motoru
9. Motorová jednotka

PROVOZ - Před prvním použitím

1. Vyjměte spotřebič z obalu a odstraňte veškerý obalový materiál.
2. Před prvním použitím spotřebiče vyčistěte pečící plech (viz „Čištění a údržba“).

PROVOZ - Příprava

1. Spotřebič postavte na rovný a žáruvzdorný povrch.
2. Nasadte zásobník na šťávu (5) na motorovou jednotku (9).
3. Umístěte kužel (2 nebo 3) a misku na dužinu (4) na zásobník šťávy a ujistěte se, že lisovací kužel je správně nasazen na hřídel motoru (8).
4. Zasuňte zástrčku do zásuvky.

OBSLUHA - Použití lisu na citrusy

Sproptné: K lisování ovoce můžete použít víko. Vaše ruce tak zůstanou čisté.

1. Citrusové plody nakrájejte na poloviny.
2. Přitlačte každou polovinu na lisovací kužel. Tlak aplikovaný na lisovací kužel spustí motor. Motor automaticky mění směr při zapnutí a vypnutí. Změna směru zvyšuje nasbíranou šťávu.
3. Vyjměte misku na dužinu z nádoby na šťávu.
4. Vyjměte nádobu na šťávu z motorové jednotky.
5. Šťávu nalijte do sklenice.

VAROVÁNÍ:

- Nikdy nepoužívejte lis na citrusy déle než 10 minut bez přestávky. Vypněte lis na citrusy a počkejte několik minut, než budete pokračovat.
- Při mačkání většího množství ovoce občas zastavte, abyste spotřebič vyčistili. Pokud se otvory ucoupou, vyjměte dužinu z misky na dužinu. Po použití nenechávejte žádné zbytky buničiny; vysušenou dužinu bude obtížné odstranit. Viz také „Čištění a údržba“.
- Při lisování vezměte v úvahu maximální kapacitu nádoby na šťávu (maximálně 0,7 litru).
- Nevyvíjejte příliš velký tlak na kužel šťávy. Pokud se zvuk motoru výrazně zvýší

ČIŠTĚNÍ A ÚDRŽBA

Lis na citrusy po použití vyčistěte.

1. Vytáhněte zástrčku ze zásuvky.
2. Vyjměte misku z kornoutu a dužiny z nádoby na šťávu.
3. Vyjměte nádobu na šťávu z motorové jednotky.
4. Lisovací kužel, misku na dužinu, nádobu na šťávu a víko vyčistěte vodou a mycím prostředkem. Po umytí opláchněte všechny části dostatečným množstvím vody a důkladně je osušte.
5. Motorovou jednotku očistěte vlhkým hadříkem, v případě potřeby navlhčeným několika kapkami mycího prostředku kapalina. Po vyčištění jednotku důkladně osušte.

VAROVÁNÍ:

- Před čištěním se ujistěte, že spotřebič není připojen ke zdroji napájení.
- K čištění spotřebiče nikdy nepoužívejte žíravé nebo drhnuocí čisticí prostředky nebo ostré předměty (jako jsou nože nebo tvrdé kartáče).
- Nikdy neponořujte motorovou jednotku, zástrčku nebo napájecí kabel spotřebiče do vody nebo jiné tekutiny.
- Nenechávejte odnímatelné části příliš dlouho máčet v mýdlové vodě.

BEZPEČNOSTNÉ INŠTRUKCIE

- Tento spotrebič nie je určený na profesionálne použitie, ale je určený na domáce a podobné použitie, ako napríklad v kuchyniach pre zamestnancov, v obchodoch, kanceláriách a iných pracovných prostrediach, hosťami v hoteloch, moteloch a iných obytných prostrediach, v prostrediach typu Bed & Breakfast. a farmy.
- Uistite sa, že napätie v sieti zodpovedá napätiu uvedenému na typovom štítku.
- Spotrebič vždy inštalujte na stabilný a rovný povrch, kde sa nemôže prevrátiť.
- Časti tohto spotrebiča sa môžu zohriať alebo zohriať. Vyhnite sa popáleniu. Nedotýkaj sa.
- Keď sa dotknete tohto spotrebiča, jeho kábla a zástrčky, musíte mať suché ruky.
- Tento spotrebič musí strácať teplo, preto mu okolo neho ponechajte dostatočný voľný priestor. Tiež ho nezakrývajte.
- Toto zariadenie, jeho kábel a zástrčka nesmú prísť do kontaktu s vodou.
- Nedotýkajte sa tohto spotrebiča, ak bol v kontakte s vodou. Okamžite ho odpojte.
- Tento spotrebič, jeho kábel a zástrčka nesmú prísť do kontaktu so zdrojmi tepla alebo otvoreným ohňom.
- Nikdy nenechajte šnúru visieť cez okraj drezu, pracovnej dosky alebo stola.
- Keď elektrický spotrebič nepoužívate, vždy vytiahnite zástrčku zo zásuvky.
- Vytiahnite zástrčku zo zásuvky ťahom za samotnú zástrčku a nie za kábel.
- Nepoužívajte elektrický spotrebič, ak je kábel poškodený.
- Nezapínajte tento spotrebič pomocou externého časovača alebo samostatného diaľkovo ovládaného systému.
- Ak je spotrebič chybný, nepokúšajte sa ho opraviť sami. Akékoľvek opravy zverte vždy kvalifikovanému mechanikovi. mal by ho nahradiť výrobca, poskytovateľ technickej služby alebo osoba s rovnocennou kvalifikáciou, aby sa predišlo akémukoľvek nebezpečenstvu.
- Tento spotrebič môžu používať deti staršie ako 8 rokov a osoby so zníženými fyzickými, zmyslovými alebo duševnými schopnosťami alebo s nedostatkom skúseností a know-how, ale iba ak sú pod dozorom alebo ak boli poučené o tom, ako tento spotrebič bezpečne používať. a sú si vedomí jeho potenciálnych nebezpečenstiev.
- Deťom nie je dovolené čistiť a udržiavať tento spotrebič, s výnimkou prípadov, keď sú staršie ako 8 rokov a sú pod dozorom.
- Tento spotrebič a kábel uchovávajte mimo dosahu detí mladších ako 8 rokov.
- Dávajte pozor na deti, aby ste sa uistili, že sa s týmto spotrebičom nebudú hrať.
- Toto zariadenie sa môže používať výlučne na lisovanie citrusových plodov. Nikdy ho nepoužívajte na iné účely!

ŽIVOTNÉ PROSTREDIE

- Obalový materiál, ako sú plastové a kartónové škatule, odhodte do nádob na to určených.
- Tento výrobok po skončení jeho životnosti nelikvidujte ako bežný domáci odpad, ale odovzdajte ho na zbernom mieste na opätovné použitie elektrických a elektronických zariadení. Vyhľadajte symbol na produkte, v návode na použitie alebo na obale označujúcom druh odpadu.
- Materiály môžu byť použité tak, ako je uvedené. Tým, že nám pomôžete opätovne použiť a spracovať materiály alebo inak recyklovať staré vybavenie, významne prispějete k ochrane životného prostredia.
- Vaša obec vám môže povedať, kde nájdete určené zberné miesto odpadu vo vašom okolí.

SERVIS

V nepravdepodobnom prípade poruchy sa obráťte na zákaznícky servis Bestron: www.bestron.com/service

Tehničke specifikacije	
Model	ACJ350BW
Mrežno napajanje	220-240
Frekvencija (Hz)	50/60
Sigurnosna klasa	1
Vlast (Watt)	40
Buka (dB(A))	-
Max. Kapacitet	-
Maksimalno vrijeme neprekidnog rada (KB)	-
Dimenzije (D x Š x V) (cm)	14,5x19x20,5
Dužina kabela (cm)	88

PREVÁDZKA - Všeobecná

Nižšie uvedený popis zodpovedá obrázku na strane 2.

- | | |
|----------------------|----------------------|
| 1. Priehľadné veko | 6. Rukoväť |
| 2. Kužel veľký | 7. Výtok |
| 3. Kužel malý | 8. Hriadeľ motora |
| 4. Miska na buničinu | 9. Motorová jednotka |
| 5. Zásobník šťavy | |

PREVÁDZKA - Pred prvým použitím

1. Vyberte spotrebič z obalu a odstráňte všetky obalové materiály.
2. Pred prvým použitím spotrebiča vyčistíte plech na pečenie (pozri „Čistenie a údržba“).

PREVÁDZKA - Príprava

1. Spotrebič postavte na rovný a tepelne odolný povrch.
2. Zásobník šťavy (5) nasadíte na motorovú jednotku (9).
3. Umiestnite kužel (2 alebo 3) a misku na dužinu (4) na nádržku na šťavu a uistite sa, že lisovací kužel je správne nasadený na hriadeľ motora (8).
4. Zasuňte zástrčku do zásuvky.

PREVÁDZKA - Použitie lisu na citrusy

Tip: Na lisovanie ovocia môžete použiť viečko. Vaše ruky tak budú čisté.

1. Citrusové ovocie prekrájame na polovice.
2. Každú polovicu pritlačte na lisovací kužel. Tlak aplikovaný na lisovací kužel spustí motor. Motor automaticky mení smer pri zapnutí a vypnutí. Zmena smeru zväčšuje nazbieranú šťavu.
3. Vyberte nádobu na dužinu z nádoby na šťavu.
4. Vyberte nádobu na šťavu z motorovej jednotky.
5. Šťavu nalejte do pohára.

POZOR:

- Nikdy nepoužívajte lis na citrusy dlhšie ako 10 minút bez prestávky. Vypnite lis na citrusy a počkajte niekoľko minút, kým budete pokračovať.
- Pri vytlačaní väčšieho množstva ovocia občas zastavte, aby ste spotrebič vyčistili. Ak sa otvory upchajú, vyberte dužinu z misky na dužinu. Po použití nenechávajte žiadne zvyšky dužiny; vysušenú dužinu bude ťažké odstrániť. Pozrite si tiež „Čistenie a údržba“.
- Pri stláčaní berte do úvahy maximálnu kapacitu nádoby na šťavu (maximálne 0,7 litra).
- Nevyvíjajte príliš veľký tlak na kužel šťavy. Ak sa zvuk motora výrazne zvýši

ČISTENIE A ÚDRŽBA

Lis na citrusy po použití vyčistíte.

1. Vytiahnite zástrčku zo zásuvky.
2. Vyberte misku so šiškou a dužinou z nádoby na šťavu.
3. Vyberte nádobu na šťavu z motorovej jednotky.
4. Vyčistíte lisovací kužel, misku na dužinu, nádobu na šťavu a veko vodou a prostriedkom na umývanie riadu. Po umytí opláchnite všetky časti dostatočným množstvom vody a dôkladne ich osušte.
5. Motorovú jednotku vyčistíte vlhkou handričkou, v prípade potreby navlhčenou niekoľkými kvapkami umývacieho prostriedku kvapalina. Po vyčistení jednotku dôkladne vysušte.

POZOR:

- Pred čistením skontrolujte, či spotrebič nie je pripojený k zdroju napájania.
- Na čistenie spotrebiča nikdy nepoužívajte korozívne čistiace prostriedky alebo ostré predmety (ako nože alebo tvrdé kefy).
- Motorovú jednotku spotrebiča, zástrčku ani napájací kábel nikdy neponárajte do vody alebo inej tekutiny.
- Odnímateľné časti nenechávajte príliš dlho namočené v mydlovej vode.

INSTRUCTIUNI DE SIGURANTA

- Acest aparat nu este destinat utilizării profesionale, dar este destinat utilizării casnice și similare, cum ar fi în bucătăriile pentru personal, în magazine, birouri și alte medii de lucru, de către oaspeții din hoteluri, moteluri și alte medii rezidențiale, în medii de tip Bed & Breakfast. și ferme.
- Asigurați-vă că tensiunea de la rețea corespunde cu tensiunea indicată pe plăcuța cu date tehnice.
- Instalați întotdeauna aparatul pe o suprafață stabilă și plană, unde nu poate cădea.
- Părțile acestui aparat pot deveni calde sau fierbinți. Evitați să vă ardeți. Nu atingeți.
- Măinile dumneavoastră trebuie să fie uscate când atingeți acest aparat, este cablul și ștecherul.
- Acest aparat trebuie să-și piardă căldura, așa că lăsați-i suficient spațiu în jurul lui. De asemenea, nu-l acoperiți.
- Acest aparat, cablul și ștecherul nu pot intra în contact cu apa.
- Nu atingeți acest aparat dacă a fost în contact cu apa. Deconectați-l imediat.
- Acest aparat, cablul și ștecherul nu pot intra în contact cu sursele de căldură sau cu focul deschis.
- Nu lăsați niciodată cablul să atârne peste marginea chiuvetei, a unui blat sau a unei mese.
- Scoateți întotdeauna ștecherul din priză atunci când nu utilizați aparatul electric.
- Scoateți ștecherul din priză trăgând de ștecher și nu de cablu.
- Nu folosiți aparatul electric dacă cablul este deteriorat.
- Nu porniți acest aparat cu un temporizator extern sau cu un sistem separat de control de la distanță.
- Dacă aparatul este defect, nu încercați să îl reparați singur. Apelați întotdeauna la un mecanic calificat să efectueze orice reparație. ar trebui înlocuit de către producător, un furnizor de servicii tehnice sau o persoană cu o calificare echivalentă, pentru a evita orice pericol.
- Acest aparat poate fi folosit de copii cu vârsta peste 8 ani și de persoane cu capacități fizice, senzoriale sau mentale reduse sau cu lipsă de experiență și know-how, dar numai dacă sunt supravegheați sau dacă au fost instruiți cu privire la utilizarea acestui aparat în siguranță. și sunt conștienți de potențialele sale pericole.
- Copiii nu au voie să curețe și să întrețină acest aparat, cu excepția cazului în care au peste 8 ani și sunt supravegheați.
- Nu lăsați acest aparat și cablul la îndemâna copiilor cu vârsta sub 8 ani.
- Urmăriți copiii pentru a vă asigura că nu se joacă cu acest aparat.
- Acest aparat poate fi folosit numai pentru presarea citricelor. Nu-l utilizați niciodată în alte scopuri!

MEDIU INCONJURATOR

- Aruncați materialele de ambalare, cum ar fi cutiile de plastic și carton, în recipientele desemnate.
- Nu aruncați acest produs ca deșeu menajer normal la sfârșitul duratei de viață, ci predați-l la un punct de colectare pentru reutilizarea echipamentelor electrice și electronice. Căutați simbolul de pe produs, instrucțiunile de utilizare sau ambalajul care indică tipul de deșeu.
- Materialele pot fi folosite conform indicațiilor. Ajutându-ne să reutilizăm și să procesăm materialele sau să reciclăm în alt mod vechiul echipament, veți aduce o contribuție importantă la protecția mediului.
- Municipality dumneavoastră vă poate spune unde puteți găsi punctul de colectare a deșeurilor desemnat în cartierul dumneavoastră.

SERVICIU

În cazul puțin probabil al unei defecțiuni, vă rugăm să contactați serviciul pentru clienți Bestron: www.bestron.com/service

Specificatii tehnice	
Model	ACJ350BW
Rețea	220-240
Frecvență (Hz)	50/60
Clasa de siguranță	1
Putere (Watt)	40
Zgomot (dB(A))	-
Max. Capacitate	-
Timp maxim de funcționare continuă (KB)	-
Dimensiuni (L x l x h) (cm)	14,5x19x20,5
Lungimea cablului (cm)	88

OPERARE - General

Descrierea de mai jos merge cu imaginea de la pagina 2.

- | | |
|----------------------|-----------------------|
| 1. Capac transparent | 6. Mâner |
| 2. Con mare | 7. Pipa |
| 3. Con mic | 8. Arborele motorului |
| 4. Vas de pulpă | 9. Unitate motorie |
| 5. Rezervor de suc | |

UTILIZARE - Înainte de prima utilizare

1. Scoateți aparatul din ambalaj și îndepărtați toate materialele de ambalare.
2. Curățați placa de copt înainte de a utiliza aparatul pentru prima dată (vezi „Curățare și întreținere”).

OPERARE - Pregătire

1. Puneți aparatul pe o suprafață plană și rezistentă la căldură.
2. Montați rezervorul de suc (5) pe unitatea motorului (9).
3. Așezați conul (2 sau 3) și vasul de pulpă (4) pe rezervorul de suc, asigurându-vă că conul de presare este montat corect pe arborele motorului (8).
4. Puneți ștecherul în priză de perete.

OPERARE - Utilizarea preseii de citrice

Sfat: Puteți folosi capacul pentru a presa fructele. Acest lucru vă va menține mâinile curate.

1. Tăiați citricele în jumătate.
2. Apăsăți fiecare jumătate pe conul de presare. Presiunea aplicată conului de presare va porni motorul. Motorul își schimbă automat direcția atunci când este pornit și oprit. Schimbarea direcției crește sucul colectat.
3. Scoateți vasul cu pulpă din recipientul pentru suc.
4. Scoateți recipientul pentru suc din unitatea motorului.
5. Turnați sucul într-un pahar.

AVERTIZARE:

- Nu utilizați niciodată presa de citrice mai mult de 10 minute fără pauză. Opriti presa de citrice și așteptați câteva minute înainte de a continua.
- Opriti-vă ocazional pentru a curăța aparatul când stoarceți cantități mai mari de fructe. Scoateți pulpa din vasul cu pulpă dacă deschiderile devin blocate. Nu lăsați reziduuri de pulpă după utilizare; pulpa uscată va fi dificil de îndepărtat. Consultați și „Curățenie și întreținere”.
- În timpul stoarcerii, vă rugăm să luați în considerare capacitatea maximă a recipientului pentru suc (maximum 0,7 litri).
- Nu exercita o presiune prea mare asupra conului de suc. Dacă sunetul motorului crește semnificativ

CURATENIE SI MENTENANTA

Curățați presa de citrice după utilizare.

1. Scoateți ștecherul din priză de perete.
2. Scoateți conul și vasul cu pulpă din recipientul pentru suc.
3. Scoateți recipientul pentru suc din unitatea motorului.
4. Curățați conul de presare, vasul de pulpă, recipientul pentru suc și capacul cu apă și detergent de vase. După spălare, clătiți toate piesele cu multă apă și uscați-le bine.
5. Curățați unitatea motorului cu o cârpă umedă, dacă este necesar umezită cu câteva picături de vase lichid. După curățare, uscați bine unitatea.

AVERTIZARE:

- Verificați dacă aparatul nu este conectat la sursa de alimentare înainte de a-l curăța.
- Nu utilizați niciodată agenți de curățare corozivi sau curățați sau obiecte ascuțite (cum ar fi cuțite sau perii dure) pentru a curăța aparatul.
- Nu scufundați niciodată unitatea motorului aparatului, ștecherul sau cablul de alimentare în apă sau alt lichid.
- Nu lăsați părțile detașabile la înmuiat în apă cu săpun prea mult timp.

ИНСТРУКЦИИ ЗА БЕЗОПАСНОСТ

- Този уред не е предназначен за професионална употреба, но е предназначен за домашна и подобна употреба, като например в кухни за персонала, в магазини, офиси и други работни среди, от гости в хотели, мотели и други жилищни среди, в среди от тип Bed & Breakfast и ферми.
- Уверете се, че мрежовото напрежение съвпада с напрежението, показано на табелката с данни.
- Винаги монтирайте уреда върху стабилна и равна повърхност, където не може да се преобърне.
- Частите на този уред може да се нагряят или нагорещят. Избягвайте да се изгаряте. Не докосвайте.
- Ръцете ви трябва да са сухи, когато докосвате този уред, това са кабелът и щепселът.
- Този уред трябва да губи топлината си, така че му осигурете достатъчно разстояние около него. Също така не го покривайте.
- Този уред, неговият кабел и щепсел не трябва да влизат в контакт с вода.
- Не докосвайте този уред, ако е бил в контакт с вода. Незабавно го изключете от контакта.
- Този уред, неговият кабел и щепсел не трябва да влизат в контакт с източници на топлина или открит огън.
- Никога не оставяйте кабела да виси над ръба на мивката, работния плот или масата.
- Винаги изваждайте щепсела от контакта, когато не използвате електрическия уред.
- Извадете щепсела от контакта, като дърпате самия щепсел, а не кабела.
- Не използвайте електрическия уред, ако кабелът е повреден.
- Не включвайте този уред с външен таймер или отделна система с дистанционно управление.
- Ако уредът е дефектен, не се опитвайте да го ремонтирате сами. Винаги разполагайте с квалифициран механик, който да извършва всякакви ремонти. Той трябва да бъде заменен от производителя, доставчик на техническо обслужване или лице с еквивалентна квалификация, за да се избегне всякаква опасност.
- Този уред може да се използва от деца на възраст над 8 години и лица с намалени физически, сетивни или умствени способности или липса на опит и ноу-хау, но само ако са под надзор или ако са инструктирани как да използват този уред безопасно и са наясно с неговите потенциални опасности.
- Деца нямат право да почистват и поддържат този уред, освен ако не са на възраст над 8 години и са под надзор.
- Съхранявайте този уред и кабела далеч от обсега на деца под 8-годишна възраст.
- Наблюдавайте децата, за да сте сигурни, че не си играят с този уред.
- Този уред може да се използва само за пресоване на цитрусови плодове. Никога не го използвайте за други цели!

ЗАОБИКАЛЯЩА СРЕДА

- Изхвърлете опаковъчния материал като пластмасови и картонени кутии в предназначения за това контейнери.
- Не изхвърляйте този продукт като обикновен домашен отпадък в края на живота му, а го предайте в събирателен пункт за повторна употреба на електрическо и електронно оборудване. Потърсете символа върху продукта, инструкциите за употреба или опаковката, показващ вида на отпадъците.
- Материалите могат да се използват според указанията. Като ни помагате да използваме повторно и обработваме материалите или по друг начин рециклираме старото оборудване, вие ще направите важен принос за опазването на околната среда.
- Вашата община може да ви каже къде да намерите определения пункт за събиране на отпадъци във вашия квартал.

ОБСЛУЖВАНЕ

В малко вероятния случай на неизправност, моля, свържете се с отдела за обслужване на клиенти на Bestron: www.bestron.com/service

Технически спецификации	
Модел	ACJ350BW
Мрежа	220-240
Честота (Hz)	50/60
Клас по безопасност	1
Мощност (Watt)	40
шум (dB(A))	-
Капацитет	-
Максимално време за непрекъсната работа (КВ)	-
Размери (В x Ш x Г) (cm)	14,5x19x20,5
Дължина на кабела (cm)	88

ОПЕРАЦИЯ - общ

Описанието по-долу върви с изображението на страница 2.

- | | |
|---------------------|---------------------|
| 1. Прозрачен капак | 6. Дръжка |
| 2. Конус голям | 7. Чучур |
| 3. Конус малък | 8. Вал на двигателя |
| 4. Ястие с пулп | 9. Моторна единица |
| 5. Резервоар за сок | |

ЕКСПЛОАТАЦИЯ - Преди първа употреба

1. Извадете уреда от опаковката и отстранете всички опаковъчни материали.
2. Почистете плочата за печене, преди да използвате уреда за първи път (вижте „Почистване и поддръжка“).

ЕКСПЛОАТАЦИЯ - Подготовка

1. Поставете уреда върху равна и топлоустойчива повърхност.
2. Поставете резервоара за сок (5) върху моторния блок (9).
3. Поставете конуса (2 или 3) и съда за пулпа (4) върху резервоара за сок, като се уверите, че притискащият конус е монтиран правилно върху вала на двигателя (8).
4. Поставете щепсела в контакта.

РАБОТА - Използване на цитрус преса

Съвет: Можете да използвате капака, за да натиснете плодовете. Така ръцете ви ще бъдат чисти.

1. Нарезжете цитрусовия плод на половинки.
2. Натиснете всяка половина върху притискащия конус. Налягането, приложено върху притискащия конус, ще включи двигателя. Моторът автоматично променя посоката си, когато се включва и изключва. Проявяването на посоката увеличава събрания сок.
3. Извадете съда за пулпа от контейнера за сок.
4. Отстранете контейнера за сок от моторния блок.
5. Изсипете сока в чаша.

ВНИМАНИЕ:

- Никога не използвайте цитрус пресата за повече от 10 минути без пауза. Изключете цитрус пресата и изчакайте няколко минути, преди да продължите.
- Спирайте от време на време, за да почистите уреда, когато изцеждате по-големи количества плодове. Отстранете пулпата от съда за пулпа, ако отворите се запушат. Не оставяйте никакви остатъци от пулп след употреба; изсушената каша ще бъде трудно да се отстрани. Вижте също „Почистване и поддръжка“.
- Докато изстисквате, моля, вземете под внимание максималния капацитет на контейнера за сок (максимум 0,7 литра).
- Не упражнявайте прекалено голям натиск върху конуса за сок. Ако звукът на двигателя се увеличи значително

ПОЧИСТВАНЕ И ПОДДРЪЖКА

Почистете цитрус пресата след употреба.

1. Извадете щепсела от контакта.
2. Извадете конуса и съда за пулпа от контейнера за сок.
3. Извадете контейнера за сок от моторния блок.
4. Почистете конуса за пресоване, съда за пулп, контейнера за сок и капака с вода и препарат за миене на съдове. След измиване изплакнете всички части с обилно количество вода и ги подсушете добре.
5. Почистете моторния блок с влажна кърпа, ако е необходимо, навлажнена с няколко капки миеш препарат течност. След почистване изсушете уреда старателно.

ВНИМАНИЕ:

- Уверете се, че уредът не е свързан към захранването, преди да го почистите.
- Никога не използвайте корозивни или търкащи почистващи препарати или остри предмети (като ножове или твърди четки) за почистване на уреда.
- Никога не потапяйте моторния блок на уреда, щепсела или захранващия кабел във вода или друга течност.
- Не оставяйте подвижните части да се накусят в сапунена вода твърде дълго.





ALL YOU WANT TO KNOW ABOUT YOUR UNIQUE 5 YEAR WARRANTY

ALLES, WAS SIE ÜBER IHRE EINZIGARTIGE 5-JAHRES-GARANTIE WISSEN MÖCHTEN
TOUT CE QUE VOUS VOULEZ SAVOIR SUR VOTRE GARANTIE UNIQUE DE 5 ANS
ALLES WAT U WILT WETEN OVER UW UNIEKE GARANTIE VAN 5 JAAR
TUTTO QUELLO CHE VUOI SAPERE SULLA TUA GARANZIA UNICA DI 5 ANNI
TODO LO QUE QUIERES SABER SOBRE TU ÚNICA GARANTÍA DE 5 AÑOS

BESTRON.COM/GUARANTEE



NEED HELP? CHAT WITH US! WHATSAPP CUSTOMER SERVICE

BRAUCHEN SIE HILFE? CHATTE MIT UNS! WHATSAPP KUNDENSERVICE
BESOIN D'AIDE? DISCUTE AVEC NOUS! SERVICE CLIENTÈLE WHATSAPP
HULP NODIG? CHAT MET ONS! WHATSAPP KLANTENSERVICE
HO BISOGNO DI AIUTO? CHATTA CON NOI! SERVIZIO CLIENTI WHATSAPP
¿NECESITAS AYUDA? ¡HABLA CON NOSOTROS! SERVICIO AL CLIENTE DE WHATSAPP

BESTRON.COM/WHATSAPP



EASTERN EUROPE CUSTOMER SERVICE

POLSKA	bestron.service.pl@teknihall.com
HRVATSKA	bestron.service.hr@teknihall.com
CZECHIA	bestron.service.cz@teknihall.com
SLOVENSKO	bestron.service.sk@teknihall.com
ROMÂNIA	bestron.service.ro@teknihall.com
BULGARIA	bestron.service.bg@teknihall.com

SERVICE HOTLINE: **00800 954 39 543**