

 **BESTRON**[®]



**AUTOMATIC PEPPER/
SALT/SPICE GRINDER APS100**

INSTRUCTION MANUAL

DE

FR

NL

EN

IT

ES

PL

HR

CZ

SK

RO

BG

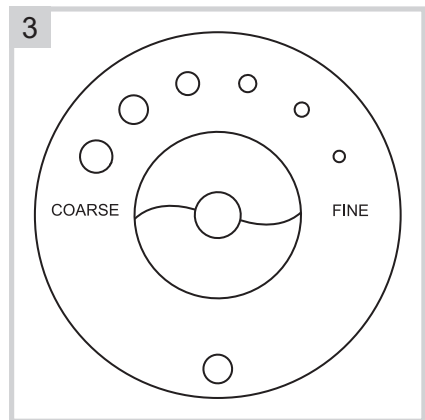
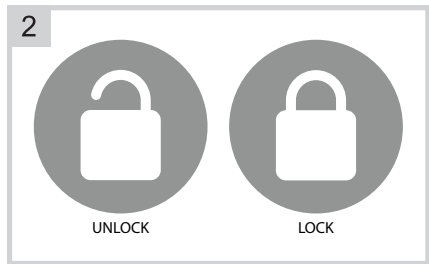
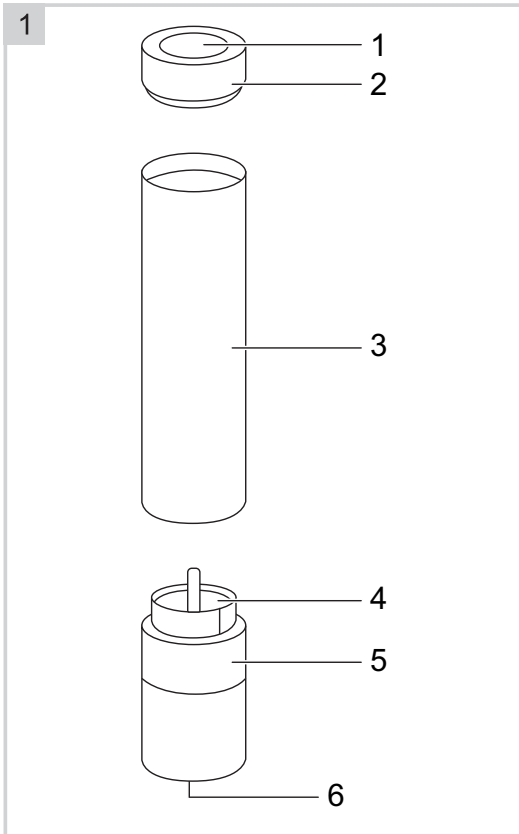

Fineness - adjustment
Coarse: ↙ Fine: ↘

SICHERHEITSHINWEISE

- Sollte das Gerät unverhofft einen Defekt aufweisen, versuchen Sie dann nie, die Reparatur selbst vorzunehmen. Lassen Sie Reparaturen immer von einem qualifizierten Mechaniker ausführen.
- Dieses Gerät darf von Kinder älter als 8 Jahren und Personen mit vermindertem körperlichen, sinnlichen oder geistigen Vermögen oder Mangel an Erfahrung und Kenntnis benutzt werden, aber nur unter Beaufsichtigung oder wenn sie über die sichere Benutzung des Gerätes aufgeklärt wurden und dessen mögliche Gefahren verstehen.
- Die Reinigung und Wartung dürfen nicht von Kindern durchgeführt werden, außer wenn sie älter als 8 Jahre sind und beaufsichtigt werden.
- Kinder müssen im Auge behalten werden, um sich dessen sicher zu sein, dass sie nicht mit dem Gerät spielen.
- Seien Sie vorsichtig, wenn Sie das Gerät im Freien benutzen.
- Benutzen Sie das Gerät nie in feuchten Räumen.
- Reinigen Sie das Gerät nach der Benutzung gründlich (siehe Reinigung und Wartung).

UMWELT



Werfen Sie Verpackungsmaterial, wie zum Beispiel Plastik und Karton, in die dazu bestimmten Container.

- Dieses Produkt am Ende der Nutzungsdauer nicht als normalen Haushaltsabfall entsorgen, sondern bei einer Sammelstelle zur Wiederverwendung von elektrischem und elektronischem Gerät. Achten Sie auf das Symbol auf dem Produkt, der Gebrauchsanweisung oder Verpackung.
- Die Materialien können wie angegeben wiederverwendet werden. Durch Ihre Hilfe bei der Wiederverwendung, der Verarbeitung der Materialien oder anderen Formen der Nutzung des alten Gerätes leisten Sie einen wichtigen Beitrag zum Schutz unserer Umwelt.
- Informieren Sie sich bei der Gemeinde nach der richtigen Sammelstelle bei Ihnen in der Nähe.

SERVICE

Im unwahrscheinlichen Fall einer Fehlfunktion wenden Sie sich bitte an den Kundendienst von Bestron: **www.bestron.com/service**

FUNKTION - Allgemein

Die folgende Beschreibung passt zu Bild 1 auf Seite 2.

- | | |
|--|---|
| <ol style="list-style-type: none"> 1. Mahl-Taste 2. Deckel 3. Motorgehäuse und Batteriefach | <ol style="list-style-type: none"> 4. Füllöffnung des transparenter Behälter 5. Transparenter Behälter 6. Feinheit-Einstellung |
|--|---|

FUNKTION - Batterien einlegen

Die folgende Beschreibung passt zu Bild 2 auf Seite 2.

1. Drehen Sie den Deckel im Uhrzeigersinn, um das Batteriefach zu öffnen (unlock).
2. Legen Sie die Batterien (4 x AAA) richtig ein. Batterien sind nicht enthalten.
3. Drehen Sie den Deckel gegen den Uhrzeigersinn, um das Batteriefach zu schließen (lock).

FUNKTION - Bedienung

Die folgende Beschreibung passt zu Bild 3 auf Seite 2.

1. Drehen Sie das Motorgehäuse im Uhrzeigersinn, um den Behälter zu öffnen (unlock).
2. Füllen Sie den Behälter mit Pfeffer, Salz oder anderen Gewürzen.
3. Drehen Sie das Motorgehäuse gegen den Uhrzeigersinn, um den Behälter zu schließen (lock).
4. Halten Sie das Gerät direkt über Ihre Schüssel. Drücken Sie die Taste, um die gewünschte Menge Pfeffer, Salz oder andere Gewürze zu mahlen. Der Motor läuft, solange die Taste gedrückt wird.
5. Lassen Sie die Taste los, um den Motor zu stoppen

ACHTUNG:

- Die Feinheit der gemahlene Gewürze kann mit der "Schraube" an der Unterseite eingestellt werden. Drehen Sie ihn im Uhrzeigersinn für feinere Gewürze und gegen den Uhrzeigersinn für gröbere Gewürze. Füllen Sie den Behälter nicht zu mehr als 75%. Pfefferkörner sind härter als Salz. Das Gerät kann beim Mahlen von Pfefferkörnern weniger schnell arbeiten.

REINIGUNG UND WARTUNG

Reinigen Sie das Gerät mit einem feuchten Tuch. Trocken Sie diese mit einem trockenen Tuch gründlich nach.

ACHTUNG:

- Verwenden Sie keine aggressiven Reinigungs- und Scheuermittel.
- Tauchen Sie das Gerät nie in Wasser oder andere Flüssigkeiten.
- Schließen Sie die Mühle mit der Kappe wenn nicht in Gebrauch.

Technische Daten	
Modell	APS100
Spannung (V)	6V 4x LR03 (AAA)
Frequenz (Hz)	-
Schutzklasse	-
Leistung (Watt)	-
Geräusch (dB(A))	-
Max. Fassungsvermögen	-
Kurzzeitbetrieb (KB)	-
Geräteabmessung (L x W x H) (cm)	3,1x3,1x18,2
Länge des Netzkabels (cm)	-

CONSIGNES DE SÉCURITÉ

- Si l'appareil devait malencontreusement ne plus fonctionner, n'essayez jamais de le réparer vous-même. Vous devez laisser le soin de le faire à un réparateur/technicien qualifié.
- Le présent appareil peut être utilisé par des enfants de plus de 8 ans et par des personnes dont les facultés physiques, sensorielles ou psychiques sont diminuées ou des personnes n'ayant ni l'expérience ni les connaissances requises, à condition toutefois qu'une personne s'assure qu'ils/elles ont pris connaissance des instructions permettant de l'utiliser en toute sécurité et qu'ils/elles ont conscience des dangers potentiels.
- Le nettoyage et l'entretien ne peuvent être effectués par des enfants de moins de 8 ans. Les enfants de plus de 8 ans doivent être sous la surveillance d'un adulte.
- Veillez à toujours surveiller les enfants de sorte à vous assurer qu'ils ne jouent pas avec l'appareil.
- Soyez prudent lorsque vous utilisez l'appareil à l'extérieur.
- N'utilisez jamais l'appareil dans des pièces humides.
- Après utilisation, nettoyez soigneusement l'appareil (voir Nettoyage et entretien).

ENVIRONNEMENT



Débarressez-vous du matériel d'emballage comme le plastique et les boîtes dans les containers destinés à cet effet.

- À la fin de sa durée de vie, ne jetez pas ce produit comme un simple déchet ménager mais remettez-le à un centre de collecte de recyclage des produits électriques et électroniques. Consultez le symbole sur le produit, le mode d'emploi ou l'emballage.
- Les matériels/matériaux peuvent être réutilisés comme indiqué. En apportant votre aide au recyclage et au traitement des matériels/matériaux ou à tout autre forme de réutilisation d'anciens appareils, vous contribuez à la protection de l'environnement.
- Informez-vous auprès de votre commune pour obtenir la liste des points de collecte à proximité de chez vous.

SERVICE

Dans le cas peu probable d'un dysfonctionnement, veuillez contacter le service client de Bestron : **www.bestron.com/service**

FONCTIONNEMENT - Généralités

La description ci-dessous va avec l'image 1 à la page 2.

- | | |
|---|---|
| 1. Bouton pour broyer | 4. Ouverture réservoir transparent |
| 2. Couvercle | 5. Réservoir transparent |
| 3. Boîtier de moteur et compartiment à piles | 6. Réglage de grossièreté |

FONCTIONNEMENT - Placer les piles

La description ci-dessous va avec l'image 2 à la page 2.

1. Tournez le couvercle dans le sens des aiguilles d'une montre pour ouvrir le compartiment de la batterie (unlock).
2. Insérez les piles (4 x AAA) correctement. Les piles ne sont pas incluses.
3. Tournez le couvercle dans le sens inverse des aiguilles d'une montre pour fermer le compartiment de la batterie (lock).

FONCTIONNEMENT - Utilisation

La description ci-dessous va avec l'image 3 à la page 2.

1. Tournez le boîtier du moteur dans le sens des aiguilles d'une montre pour ouvrir le réservoir (unlock).
2. Remplissez le réservoir avec du poivre, du sel ou d'autres épices.
3. Tournez le boîtier du moteur dans le sens contraire des aiguilles d'une montre pour fermer le réservoir (lock).
4. Tenez l'appareil directement au-dessus de votre antenne. Appuyez sur le bouton pour moulinier la quantité désirée de poivre, de sel ou d'autres épices. Le moteur tourne tant que le bouton est enfoncé.
5. Relâchez le bouton pour arrêter le moteur.

ATTENTION:

- La grossièreté des épices est réglable avec la 'vis' en bas. Tournez-le dans le sens des aiguilles d'une montre pour une mouture plus fine, dans le sens contraire des aiguilles d'une montre pour une mouture plus grossière. Ne pas remplir le réservoir à plus de 75%. Grains de poivre sont plus difficiles que le sel. Lors du meulage des grains de poivre, l'appareil peut travailler moins rapidement.

NETTOYAGE ET ENTRETIEN

Nettoyez l'appareil avec un chiffon humide après chaque utilisation. Puis séchez soigneusement avec un chiffon sec.

ATTENTION:

- Ne nettoyez pas l'appareil au lave-vaisselle.
- N'immergez jamais l'appareil dans l'eau ou tout autre liquide.
- N'utilisez pas de produit nettoyant agressif ou abrasif ou d'objets tranchants (comme des couteaux ou des brosses dures) lors du nettoyage.

Spécifications techniques	
Modèle	APS100
Tension (V)	6V 4x LR03 (AAA)
Fréquence (Hz)	-
Classe de protection	-
Puissance (Watt)	-
Bruit (dB(A))	-
Max. Capacité	-
Opération de courte durée (KB)	-
Dimensions de l'appareil (L x H x P) (cm)	3,1x3,1x18,2
Longueur du cordon (cm)	-

VEILIGHEIDSINSTRUCTIES

- Mocht het apparaat onverhoopt defect raken, probeer dan nooit zélf de reparatie uit te voeren. Laat reparaties altijd uitvoeren door een gekwalificeerde monteur.
- Dit apparaat mag worden gebruikt door kinderen ouder dan 8 jaar en personen met verminderde lichamelijke, zintuiglijke of geestelijke vermogens of gebrek aan ervaring en kennis, maar alleen onder toezicht of als ze instructie hebben gekregen over het veilig gebruik van het apparaat en de mogelijke gevaren ervan begrijpen.
- Reiniging en onderhoud moeten niet worden gedaan door kinderen, behalve als zij ouder dan 8 jaar zijn en onder toezicht staan.
- Kinderen moeten in de gaten gehouden worden om er zeker van te zijn dat ze niet met het apparaat spelen.
- Wees voorzichtig wanneer u het apparaat buitenshuis gebruikt.
- Gebruik het apparaat nooit in vochtige ruimten.
- Maak het apparaat na gebruik grondig schoon (zie Reiniging en onderhoud).

MILIEU



Werp verpakkingsmateriaal zoals plastic en dozen in de daarvoor bestemde containers.

- Dit product aan het eind van de gebruiksduur niet inleveren als normaal huishoudelijk afval, maar bij een inzamelpunt voor hergebruik van elektrische en elektronische apparatuur. Let op het symbool op het product, de gebruiksaanwijzing of de verpakking.
- De materialen kunnen hergebruikt worden zoals aangegeven. Door uw hulp bij hergebruik, de verwerking van de materialen of ander vormen van de benutting van oude apparatuur levert u een belangrijke bijdrage aan de bescherming van ons milieu.
- Informeer bij de gemeente naar het juiste inzamelpunt bij u in de buurt.

SERVICE

Mocht er zich onverhoopt toch een storing voordoen, neem dan contact op met de klantenservice van Bestron: **www.bestron.com/service**

WERKING - Algemeen

De onderstaande beschrijving hoort bij afbeelding 1 op pagina 2.

- | | |
|--------------------------------------|-------------------------------------|
| 1. Maalknop | 4. Vulopening transparant reservoir |
| 2. Kap | 5. Transparant reservoir |
| 3. Motorhuis en batterijcompartiment | 6. Grofheids-instelling |

WERKING - Batterijen plaatsen

De onderstaande beschrijving hoort bij afbeelding 2 op pagina 2.

1. Draai de kap met de klok mee, om het batterijcompartiment te openen (unlock).
2. Plaats de batterijen (4 x AAA) op de juiste wijze. Batterijen zijn niet inbegrepen.
3. Draai de kap tegen de klok in, om het batterijcompartiment te sluiten (lock).

WERKING - Gebruik

De onderstaande beschrijving hoort bij afbeelding 3 op pagina 2.

1. Draai het motorhuis met de klok mee, om het reservoir te openen (unlock).
2. Vul het reservoir met peper, zout of andere kruiden.
3. Draai het motorhuis tegen de klok in, om het reservoir te sluiten (lock).
4. Houd het apparaat recht boven uw gerecht. Druk op de maalknop om de gewenste hoeveelheid peper, zout of andere kruiden te malen. De motor loopt terwijl de knop wordt ingedrukt.
5. Laat de knop los om de motor te stoppen.

LET OP:

- De grofheid is in te stellen met de 'schroef' aan de onderkant. Draai deze met de klok mee voor een fijnere maling, draai tegen de klok in voor een grovere maling. Vul het reservoir niet voor meer dan 75%. Peperkorrels zijn harder dan zout. Bij het malen van peperkorrels kan het apparaat minder snel werken.

REINIGING EN ONDERHOUD

Reinig het apparaat na ieder gebruik met een vochtige doek. Droog daarna goed na met een droge doek.

LET OP:

- Dit apparaat is niet vaatwasser geschikt!
- Dompel het apparaat nooit onder in water of een andere vloeistof.
- Gebruik geen agressieve of schurende schoonmaakmiddelen of scherpe voorwerpen (zoals messen of harde borstels) bij het reinigen.

Technische Specificaties	
Model	APS100
Spanning (V)	6V 4x LR03 (AAA)
Frequentie (Hz)	-
Veiligheidsklasse	-
Vermogen (Watt)	-
Geluidsniveau (dB(A))	-
Max. Capaciteit	-
Maximale aaneengesloten gebruiksduur (KB)	-
Apparaat-afmetingen (L x B x H) (cm)	3,1x3,1x18,2
Kabellengte (cm)	-

SAFETY INSTRUCTIONS

- If the appliance is defective, do not try to repair it yourself. Always have a qualified mechanic carry out any repairs.
- This appliance may be used by children over the age of 8 years old and persons with reduced physical, sensory or mental capabilities or lack of experience and know-how, but only if supervised or if they have been instructed on how to use the appliance safely and are aware of its potential dangers.
- Children are not allowed to clean and maintain the appliance, except if they are over the age of 8 years old and supervised.
- Keep an eye on children to ensure that they do not play with the appliance.
- Be careful when using the appliance outdoors.
- Never use the appliance in damp or wet locations.
- Thoroughly clean the appliance after use (see Cleaning and Maintenance).

ENVIRONMENT



- Dispose of packaging material such as plastic and cardboard boxes in the designated containers.
- Do not dispose of this product as normal domestic waste at the end of its life, but hand it in at a collection point for the reuse of electric and electronic equipment. Look for the symbol on the product, the user instructions or the packaging showing the type of waste.
- The materials can be used as indicated. By helping us reuse and process the materials or otherwise recycle the old equipment, you will be making an important contribution towards the protection of the environment.
- Your municipality can tell you where to find the designated waste collection point in your neighbourhood.

SERVICE

In the unlikely event of a malfunction, please contact Bestron customer service: **www.bestron.com/service**

OPERATION - General information

The below description goes with image 1 on page 2.

- | | |
|---|--|
| <ol style="list-style-type: none"> 1. Grind button 2. Cover 3. Motor housing and battery compartment | <ol style="list-style-type: none"> 4. Opening of the transparent reservoir 5. Transparent reservoir 6. Coarseness-setting |
|---|--|

OPERATION - Placing the batteries

The below description goes with image 2 on page 2.

1. Turn the cover clockwise to open the battery compartment (unlock).
2. Insert the batteries (4 x AAA) correctly. Batteries are not included.
3. Turn the cover counter-clockwise to close the battery compartment (lock).

OPERATION - Use

The below description goes with image 3 on page 2.

1. Turn the motor housing clockwise to open the reservoir (unlock).
2. Fill the reservoir with pepper, salt or other spices.
3. Turn the motor housing counter-clockwise to close the reservoir (lock).
4. Hold the appliance directly above your dish. Press the grind button to grind the desired amount of pepper, salt or other spices. The motor runs while the button is pressed.
5. Release the grind button to stop the engine.

ATTENTION:

- The coarseness can be adjusted with the "screw" on the bottom. Turn it clockwise for a finer grind, turn counter-clockwise for a coarser grind. Do not fill the reservoir for more than 75%. Peppercorns are harder than salt. The device can work less quickly when grinding peppercorns.

CLEANING AND MAINTENANCE

Clean the device with a damp cloth after each use. Then dry thoroughly with a dry cloth.

ATTENTION:

- This device is not dishwasher suitable!
- Never immerse the device in water or other liquid.
- Do not use aggressive or abrasive cleaners or sharp objects (such as knives or hard brushes) when cleaning.

Technical Specifications	
Model	APS100
Mains (V)	6V 4x LR03 (AAA)
Frequency (Hz)	-
Safety Class	-
Power (Watt)	-
Noise (dB(A))	-
Max. Capacity	-
Maximum continuous operating time (KB)	-
Dimensions (L x W x H) (cm)	3,1x3,1x18,2
Cable length (cm)	-

ISTRUZIONI DI SICUREZZA

- Nel caso indesiderato in cui l'unità dovesse guastarsi, non tentare mai di ripararla da soli. Far sempre eseguire le riparazioni da un tecnico qualificato.
- Questo apparecchio può essere utilizzato da bambini di età superiore agli 8 anni e da persone con capacità fisiche, sensoriali o mentali ridotte o con scarsa esperienza e conoscenza, ma esclusivamente sotto la supervisione di un adulto o se hanno ricevuto tutte le istruzioni necessarie per l'utilizzo sicuro dell'apparecchio e ne hanno compreso i possibili pericoli.
- Pulizia e manutenzione non devono essere effettuate dai bambini, a meno che non abbiano più di 8 anni e sotto la supervisione di un adulto.
- I bambini devono essere costantemente sorvegliati per assicurarsi che non giochino con il dispositivo.
- Fare attenzione quando si utilizza il dispositivo all'aperto.
- Non utilizzare mai l'apparecchio in ambienti umidi.
- Pulire accuratamente l'unità dopo l'uso (vedere la sezione Pulizia e manutenzione).

AMBIENTE



- Smaltire il materiale di imballaggio come scatole di plastica e cartone negli appositi contenitori.
- Non smaltire questo prodotto come normali rifiuti domestici a fine vita, ma consegnarlo ad un punto di raccolta per il riutilizzo di apparecchiature elettriche ed elettroniche. Cercare sul prodotto, sulle istruzioni per l'uso o sulla confezione il simbolo che indica la tipologia di rifiuto.
 - I materiali possono essere utilizzati come indicato. Aiutandoci a riutilizzare e lavorare i materiali o a riciclare in altro modo le vecchie apparecchiature, darete un contributo importante alla protezione dell'ambiente.
 - Il tuo comune può dirti dove trovare il punto di raccolta dei rifiuti designato nel tuo quartiere.

SERVIZIO

Nell'improbabile eventualità di un malfunzionamento, contattare il servizio clienti Bestron: **www.bestron.com/service**

FUNZIONAMENTO - Avvertenze generali

La descrizione seguente va con l'immagine 1 a pagina 2.

- | | |
|---|---|
| 1. Pulsante per macinare | 4. L'apertura del serbatoio trasparente |
| 2. Coperchio | 5. Serbatoio trasparente |
| 3. Alloggiamento motore e vano batteria | 6. Grossolanità-impostazione |

FUNZIONAMENTO - Posizionamento delle batterie

La descrizione seguente va con l'immagine 2 a pagina 2.

1. Ruotare il coperchio in senso orario per aprire il vano batteria (unlock).
2. Inserire le batterie (4 x AAA) correttamente. Le batterie non sono incluse.
3. Ruotare il coperchio in senso antiorario per chiudere il vano batteria (lock).

FUNZIONAMENTO - Utilizzo

La descrizione seguente va con l'immagine 3 a pagina 2.

1. Ruotare la alloggiamento motore in senso orario per aprire il serbatoio (unlock).
2. Riempì il serbatoio con pepe, sale o altre spezie.
3. Ruotare la alloggiamento motore in senso antiorario per chiudere il serbatoio (lock).
4. Tieni l'apparecchio direttamente sopra il piatto. Premere il pulsante per macinare la quantità desiderata di pepe, sale o altre spezie. Il motore funziona mentre si preme il pulsante.
5. Rilasciare il pulsante per fermare il motore.

ATTENZIONE:

- La grossolanità può essere regolata con la "vite" sul fondo. Giralo in senso orario per una macinatura più fine, gira in senso antiorario per una macinatura più grossolana. Non riempire il serbatoio per oltre il 75% della sua capacità. I grani di pepe sono più duri del sale. Quando si macinano i grani di pepe, il dispositivo può funzionare meno rapidamente.

PULIZIA E MANUTENZIONE

Pulire il dispositivo con un panno umido dopo ogni utilizzo. Quindi asciugare accuratamente con un panno asciutto.

ATTENZIONE:

- Questo dispositivo non è adatto alla lavastoviglie!
- Non immergere il dispositivo in acqua o in altri liquidi.
- Per la pulizia non usare mai detergenti aggressivi o abrasivi, né oggetti appuntiti (coltelli o spazzole dure).

Specifiche tecniche	
Modello	APS100
Alimentazione (V)	6V 4x LR03 (AAA)
Frequenza (Hz)	-
Classe di sicurezza	-
Energia (Watt)	-
Rumore (dB(A))	-
Max. Capacità	-
Tempo massimo di funzionamento continuo (KB)	-
Dimensioni (Lar x Lun x H) (cm)	3,1x3,1x18,2
Lunghezza del cavo (cm)	-

INSTRUCCIONES DE SEGURIDAD

- Si el aparato se averiara inesperadamente, nunca intente arreglarlo usted mismo. Deje que las reparaciones las haga un mecánico cualificado.
- Este aparato lo pueden usar niños menores de 8 años y personas con una limitación física, sensorial o mental o una falta de experiencia y conocimiento, pero siempre bajo la supervisión o siguiendo las instrucciones de un adulto sobre su uso seguro y comprendiendo los posibles peligros correspondientes.
- La limpieza y mantenimiento no las pueden realizar niños, excepto si son mayores de 8 años y están bajo la supervisión de un adulto.
- Hay que vigilar a los niños para asegurarse de que no jueguen con el aparato.
- Tenga cuidado al usar el dispositivo en el exterior.
- No use nunca el aparato en espacios húmedos.
- Limpie bien el aparato después de su uso, véase «Limpieza y mantenimiento».

AMBIENTE



Deseche el material de embalaje, como cajas de plástico y cartón, en los contenedores designados.

- No deseche este producto como residuo doméstico normal al final de su vida, sino entréguelo en un punto de recogida para la reutilización de aparatos eléctricos y electrónicos. Busca el símbolo en el producto, las instrucciones de uso o el embalaje que indique el tipo de residuo.
- Los materiales se pueden utilizar como se indica. Al ayudarnos a reutilizar y procesar los materiales o reciclar los equipos viejos, estará haciendo una importante contribución a la protección del medio ambiente.
- Su municipio puede indicarle dónde encontrar el punto de recogida de residuos designado en su barrio.

SERVICIO

En el improbable caso de que se produzca un mal funcionamiento, póngase en contacto con el servicio de atención al cliente de Bestron: **www.bestron.com/service**

FUNCIONAMIENTO - Generalidades

La siguiente descripción va con la imagen 1 en la página 2.

- | | |
|---|---|
| <ol style="list-style-type: none"> 1. Botón para moler 2. Tapa 3. Carcasa del motor y compartimento de las pilas | <ol style="list-style-type: none"> 4. La apertura del recipiente transparente 5. Recipiente transparente 6. Ajuste de grosor |
|---|---|

FUNCIONAMIENTO - Colocación de las pilas

La siguiente descripción va con la imagen 2 en la página 2.

1. Gire la tapa en sentido horario para abrir el compartimento de las pilas (unlock).
2. Inserte las pilas (4 x AAA) correctamente. Las pilas no están incluidas.
3. Gire la tapa en sentido antihorario a las agujas del reloj para cerrar el compartimento de las pilas (lock).

FUNCIONAMIENTO - Uso

La siguiente descripción va con la imagen 3 en la página 2.

1. Gire la carcasa del motor en sentido horario para abrir el depósito (unlock).
2. Llene el recipiente con pimienta, sal u otras especias.
3. Gire la carcasa del motor en sentido antihorario para cerrar el depósito (lock).
4. Sostenga el aparato directamente sobre su plato. Presione el botón para moler la cantidad deseada de pimienta, sal u otras especias. El motor funciona mientras se presiona el botón.
5. Suelte el botón para detener el motor.

ATENCIÓN:

- La grosor de las especias se puede ajustar con el "tornillo" en la parte inferior. Gírelo hacia la derecha para obtener una molienda más fina, gírelo hacia la izquierda para obtener una molienda más gruesa. No llene el recipiente a más del 75% de su capacidad. Los granos de pimienta son más duros que la sal. Cuando se muelen granos de pimienta, el dispositivo puede funcionar con menor rapidez.

LIMPIEZA Y MANTENIMIENTO

Limpe el dispositivo con un paño húmedo después de cada uso. Luego seque bien con un paño seco.

ATENCIÓN:

- Este dispositivo no es apto para lavavajillas!
- Nunca sumerja el aparato en agua u otro líquido.
- No utilice limpiadores agresivos o abrasivos u objetos afilados (como cuchillos o cepillos duros) para limpiar.

Especificaciones técnicas	
Modelo	APS100
Red eléctrica (V)	6V 4x LR03 (AAA)
Frecuencia (Hz)	-
Clase de seguridad	-
Energía (Watt)	-
Ruido (dB(A))	-
Max. Capacidad	-
Tiempo máximo de funcionamiento continuo (KB)	-
Dimensiones (largo x ancho x alto) (cm)	3,1x3,1x18,2
Longitud del cable (cm)	-

INSTRUKCJE BEZPIECZEŃSTWA

- Jeśli urządzenie jest uszkodzone, nie próbuj go naprawiać samodzielnie. Wszelkie naprawy należy zawsze zlecać wykwalifikowanemu mechanikowi.
- To urządzenie może być używane przez dzieci w wieku powyżej 8 lat oraz osoby o ograniczonych zdolnościach fizycznych, sensorycznych lub umysłowych, a także osoby nieposiadające doświadczenia i wiedzy, ale tylko pod nadzorem lub po poinstruowaniu, jak bezpiecznie korzystać z urządzenia i są świadomi potencjalnych zagrożeń.
- Dzieciom nie wolno czyścić i konserwować urządzenia, chyba że ukończyły 8 rok życia i są pod nadzorem.
- Należy zwracać uwagę na dzieci, aby mieć pewność, że nie bawią się urządzeniem.
- Zachowaj ostrożność podczas korzystania z urządzenia na zewnątrz.
- Nigdy nie używaj urządzenia w wilgotnych lub mokrych miejscach.
- Po użyciu dokładnie wyczyść urządzenie (patrz Czyszczenie i konserwacja).

ŚRODOWISKO



Materiały opakowaniowe, takie jak plastikowe i kartonowe pudełka, należy wyrzucać do przeznaczonych do tego pojemników.

Po zakończeniu użytkowania tego produktu nie należy wyrzucać go razem ze zwykłymi odpadami domowymi, ale przekazać go do punktu zbiórki w celu ponownego wykorzystania sprzętu elektrycznego i elektronicznego. Poszukaj symbolu na produkcie, instrukcji obsługi lub opakowaniu wskazującym rodzaj odpadu.

- Materiały można stosować zgodnie ze wskazaniem. Pomagając nam ponownie wykorzystać i przetworzyć materiały lub w inny sposób poddać recyklingowi stary sprzęt, wnosisz istotny wkład w ochronę środowiska.
- Twoja gmina może poinformować Cię, gdzie w Twojej okolicy znaleźć wyznaczony punkt zbiórki odpadów.

PRACA

W mało prawdopodobnym przypadku awarii należy skontaktować się z obsługą klienta Bestron: www.bestron.com/service

DZIAŁANIE — INFORMACJE OGÓLNE

Poniższy opis dotyczy obrazu 1 na stronie 2.

- | | |
|--|--|
| <ol style="list-style-type: none"> 1. Przycisk mielenia 2. Osłona 3. Obudowa silnika i komora akumulatora | <ol style="list-style-type: none"> 4. Otwarcie przezroczystego zbiornika 5. Przezroczysty zbiornik 6. Ustawianie grubości |
|--|--|

OBSŁUGA - WKŁADANIE BATERII

Poniższy opis dotyczy obrazu 2 na stronie 2.

1. Obróć pokrywę w kierunku zgodnym z ruchem wskazówek zegara, aby otworzyć komorę baterii (odblokować).
2. Włóż prawidłowo baterie (4 x AAA). Baterie nie są dołączone.
3. Obróć pokrywę w kierunku przeciwnym do ruchu wskazówek zegara, aby zamknąć komorę baterii (zamek).

OBSŁUGA – UŻYCIE

Poniższy opis dotyczy obrazu 3 na stronie 2.

1. Obróć obudowę silnika w kierunku zgodnym z ruchem wskazówek zegara, aby otworzyć zbiornik (odblokować).
2. Napełnij zbiornik pieprzem, solą lub innymi przyprawami.
3. Obróć obudowę silnika w kierunku przeciwnym do ruchu wskazówek zegara, aby zamknąć zbiornik (blokada).
4. Trzymaj urządzenie bezpośrednio nad naczyniem. Naciśnij przycisk mielenia, aby zmielić żądaną ilość pieprzu, soli lub innych przypraw. Silnik pracuje, dopóki przycisk jest wciśnięty.
5. Zwolnij przycisk mielenia, aby zatrzymać silnik.

UWAGA:

- Grubość można regulować za pomocą „śruby” znajdującej się na dole. Obróć w kierunku zgodnym z ruchem wskazówek zegara, aby uzyskać drobniejsze mielenie, obróć w kierunku przeciwnym do ruchu wskazówek zegara, aby uzyskać grubsze mielenie. Nie napełniaj zbiornika powyżej 75%. Ziarna pieprzu są twardsze niż sól. Urządzenie może działać wolniej przy mieleniu ziaren pieprzu.

CZYSZCZENIE I KONSERWACJA

Po każdym użyciu urządzenie należy czyścić wilgotną szmatką. Następnie dokładnie osusz suchą szmatką.

UWAGA:

- To urządzenie nie nadaje się do mycia w zmywarce!
- Nigdy nie zanurzaj urządzenia w wodzie lub innym płynie.
- Do czyszczenia nie używaj agresywnych lub ściernych środków czyszczących ani ostrych przedmiotów (takich jak noże lub twarde szczotki).

Specyfikacja techniczna	
Model	APS100
Zasilanie (V)	6V 4x LR03 (AAA)
Częstotliwość (Hz)	-
Klasa bezpieczeństwa	-
Moc (W)	-
Hałas (dB(A))	-
Maks. Pojemność	-
Maksymalny ciągły czas pracy (KB)	-
Wymiary (dł. x szer. x wys.) (cm)	3,1x3,1x18,2
Długość kabla (cm)	-

SIGURNOSNE UPUTE

- Ako je uređaj neispravan, ne pokušavajte ga sami popraviti. Sve popravke uvijek neka izvrši kvalificirani mehaničar.
- Ovaj uređaj smiju koristiti djeca starija od 8 godina i osobe sa smanjenim fizičkim, osjetilnim ili mentalnim sposobnostima ili nedostatkom iskustva i znanja, ali samo pod nadzorom ili ako su upućene u sigurno korištenje uređaja. te su svjesni njegovih potencijalnih opasnosti.
- Djeca ne smiju čistiti i održavati uređaj, osim ako su starija od 8 godina i pod nadzorom.
- Pazite na djecu kako se ne bi igrala s uređajem.
- Budite oprezni kada koristite uređaj na otvorenom.
- Nikada nemojte koristiti uređaj na vlažnim ili mokrim mjestima.
- Temeljito očistite uređaj nakon upotrebe (pogledajte Čišćenje i održavanje).

OKOLIŠ



Materijale za pakiranje kao što su plastične i kartonske kutije treba odlagati u za to predviđene spremnike.

- Na kraju uporabe, ovaj proizvod nemojte odlagati s uobičajenim kućnim otpadom, već ga odnesite na sabirno mjesto za ponovnu uporabu električne i elektroničke opreme. Potražite simbol na proizvodu, korisničkom priručniku ili pakiranju koji označava vrstu otpada.
- Materijali se mogu koristiti kako je naznačeno. Pomažući nam da ponovno upotrijebimo i recikliramo materijale ili na drugi način recikliramo staru opremu, dajete važan doprinos zaštiti okoliša.
- Vaša općina vam može reći gdje možete pronaći određeno mjesto za prikupljanje otpada u vašem području.

RADITI

U malo vjerojatnom slučaju kvara, kontaktirajte Bestron korisničku službu: **www.bestron.com/service**

OPERACIJA - OPĆE INFORMACIJE

Opis u nastavku ide uz sliku 1 na stranici 2.

- | | |
|---|--|
| <ol style="list-style-type: none"> 1. Gumb za mljevenje 2. Poklopac 3. Kućište motora i odjeljak za baterije | <ol style="list-style-type: none"> 4. Otvaranje prozirnog spremnika 5. Prozirni rezervoar 6. Podešavanje grubosti |
|---|--|

RAD - POSTAVLJANJE BATERIJA

Opis u nastavku ide uz sliku 2 na stranici 2.

1. Okrenite poklopac u smjeru kazaljke na satu kako biste otvorili pretinac za baterije (otključajte).
2. Ispravno umetnite baterije (4 x AAA). Baterije nisu uključene.
3. Okrenite poklopac u smjeru suprotnom od kazaljke na satu kako biste zatvorili pretinac za baterije (brava).

RAD - KORIŠTENJE

Opis u nastavku ide uz sliku 3 na stranici 2.

1. Okrenite kućište motora u smjeru kazaljke na satu kako biste otvorili spremnik (otključali).
2. Napunite spremnik paprom, soli ili drugim začinima.
3. Okrenite kućište motora u smjeru suprotnom od kazaljke na satu kako biste zatvorili spremnik (bravu).
4. Držite uređaj točno iznad posuđa. Pritisnite tipku za mljevenje da sameljete željenu količinu papra, soli ili drugih začina. Motor radi dok je tipka pritisnuta.
5. Otpustite gumb za mljevenje kako biste zaustavili motor.

PAŽNJA:

- Gruboća se može podesiti pomoću "vijka" na dnu. Okrenite u smjeru kazaljke na satu za finije mljevenje, okrenite suprotno od kazaljke na satu za grublje. Ne punite spremnik više od 75%. Zrna papra su tvrda od soli. Uređaj može sporije raditi kod mljevenja papra u zrnu.

ČIŠĆENJE I ODRŽAVANJE

Očistite uređaj vlažnom krpom nakon svake uporabe. Zatim temeljito osušite suhom krpom.

PAŽNJA:

- Ovaj uređaj nije prikladan za pranje u perilici posuđa!
- Nikada ne uranjajte uređaj u vodu ili drugu tekućinu.
- Prilikom čišćenja nemojte koristiti agresivna ili abrazivna sredstva za čišćenje ili oštre predmete (poput noževa ili tvrdih četki).

Tehničke specifikacije	
Model	APS100
Napajanje (V)	6V 4x LR03 (AAA)
Frekvencija (Hz)	-
Klasa sigurnosti	-
Snaga (W)	-
Buka (dB(A))	-
Maksimalni kapacitet	-
Maksimalno kontinuirano vrijeme izvođenja KB	-
Dimenzije (D x Š x V) (cm)	3,1x3,1x18,2
Duljina kabela (cm)	-

BEZPEČNOSTNÍ INSTRUKCE

- Pokud je spotřebič vadný, nepokoušejte se jej sami opravit. Jakékoli opravy vždy nechte provést kvalifikovanému mechanikovi.
- Tento spotřebič mohou používat děti starší 8 let a osoby se sníženými fyzickými, smyslovými nebo duševními schopnostmi nebo s nedostatkem zkušeností a know-how, ale pouze pod dozorem nebo pokud byly poučeny o tom, jak spotřebič bezpečně používat. a jsou si vědomi jeho potenciálních nebezpečí.
- Dětem není dovoleno čistit a udržovat spotřebič, s výjimkou případů, kdy jsou starší 8 let a jsou pod dozorem.
- Dávejte pozor na děti, abyste se ujistili, že si se spotřebičem nebudou hrát.
- Při používání přístroje venku buďte opatrní.
- Nikdy nepoužívejte přístroj ve vlhkých nebo mokrých prostorách.
- Po použití spotřebič důkladně vyčistěte (viz Čištění a údržba).

ŽIVOTNÍ PROSTŘEDÍ



Obalové materiály, jako jsou plastové a kartonové krabice, by měly být likvidovány v určených nádobách.

- Po ukončení používání nelikvidujte tento výrobek s běžným domovním odpadem, ale odnechte jej na sběrné místo pro opětovné použití elektrických a elektronických zařízení. Na produktu, uživatelské příručce nebo obalu vyhledejte symbol, který označuje druh odpadu.
- Materiály mohou být použity, jak je uvedeno. Tím, že nám pomáháte znovu používat a recyklovat materiály nebo jinak recyklovat staré zařízení, významně přispíváte k ochraně životního prostředí.
- Vaše obec vám může sdělit, kde ve vaší oblasti najdete určené sběrné místo odpadu.

PRÁCE

V nepravděpodobném případě poruchy kontaktujte zákaznický servis Bestron: www.bestron.com/service

PROVOZ - OBECNÉ INFORMACE

Níže uvedený popis odpovídá obrázku 1 na straně 2.

- | | |
|--|--|
| <ol style="list-style-type: none"> 1. Tlačítko Brousit 2. Kryt 3. Kryt motoru a prostor pro baterie | <ol style="list-style-type: none"> 4. Otevření průhledné nádržky 5. Průhledná nádržka 6. Nastavení hrubosti |
|--|--|

PROVOZ - VLOŽENÍ BATERÍ

Níže uvedený popis odpovídá obrázku 2 na straně 2.

1. Otočením krytu ve směru hodinových ručiček otevřete přihrádku na baterie (odemkněte).
2. Vložte baterie (4 x AAA) správně. Baterie nejsou součástí dodávky.
3. Otočením krytu proti směru hodinových ručiček zavřete přihrádku na baterie (zámek).

PROVOZ – POUŽITÍ

Níže uvedený popis odpovídá obrázku 3 na straně 2.

1. Otáčením krytu motoru ve směru hodinových ručiček otevřete nádrž (odemkněte).
2. Naplňte zásobník pepřem, solí nebo jiným kořením.
3. Otočením krytu motoru proti směru hodinových ručiček zavřete nádrž (zámek).
4. Držte přístroj přímo nad nádobí. Stiskněte tlačítko mletí pro mletí požadovaného množství pepře, soli nebo jiného koření. Motor běží, když je tlačítko stisknuto.
5. Uvolněním tlačítka mletí zastavíte motor.

POZORNOST:

- Hrubost lze nastavit pomocí „šroubu“ na spodní straně. Otáčejte ve směru hodinových ručiček pro jemnější mletí, otáčejte proti směru hodinových ručiček pro hrubší mletí. Nádržku nenaplnujte na více než 75 %. Kulíčky pepře jsou tvrdší než sůl. Zařízení může pracovat méně rychle při mletí zrněk pepře.

ČIŠTĚNÍ A ÚDRŽBA

Po každém použití očistěte přístroj vlhkým hadříkem. Poté důkladně osušte suchým hadříkem.

POZORNOST:

- Tento přístroj není vhodný do myčky nádobí!
- Nikdy neponořujte zařízení do vody nebo jiné kapaliny.
- Při čištění nepoužívejte agresivní nebo abrazivní čisticí prostředky nebo ostré předměty (jako jsou nože nebo tvrdé kartáče).

Technické specifikace	
Modelka	APS100
Napájení (V)	6V 4x LR03 (AAA)
Frekvence (Hz)	-
Bezpečnostní třída	-
Výkon (W)	-
Hlučnost (dB(A))	-
Maximální kapacita	-
Maximální doba nepřetržitého provádění KB	-
Rozměry (D x Š x V) (cm)	3,1x3,1x18,2
Délka kabelu (cm)	-

BEZPEČNOSTNÉ INŠTRUKCIE

- Ak je spotrebič chybný, nepokúšajte sa ho opraviť sami. Akékoľvek opravy zverte vždy kvalifikovanému mechanikovi.
- Tento spotrebič môžu používať deti staršie ako 8 rokov a osoby so zníženými fyzickými, zmyslovými alebo duševnými schopnosťami alebo nedostatkom skúseností a know-how, ale iba ak sú pod dozorom alebo ak boli poučené o tom, ako spotrebič bezpečne používať. a sú si vedomí jeho potenciálnych nebezpečenstiev.
- Deťom nie je dovolené čistiť a udržiavať spotrebič, s výnimkou prípadov, keď sú staršie ako 8 rokov a sú pod dozorom.
- Dávajte pozor na deti, aby ste sa uistili, že sa so spotrebičom nebudú hrať.
- Pri používaní spotrebiča vonku buďte opatrní.
- Spotrebič nikdy nepoužívajte vo vlhkých alebo mokrych priestoroch.
- Po použití spotrebič dôkladne vyčistite (pozri Čistenie a údržba).

ŽIVOTNÉ PROSTREDIE



Obalové materiály, ako sú plastové a kartónové krabice, by mali byť likvidované v určených nádobách.

- Po ukončení používania nelikvidujte tento výrobok s bežným domovým odpadom, ale odnesť ho na zberné miesto pre opätovné použitie elektrických a elektronických zariadení. Na produkte, užívateľskej príručke alebo obale vyhľadajte symbol, ktorý označuje druh odpadu.
- Materiály môžu byť použité, ako je uvedené. Tým, že nám pomáhate znovu používať a recyklovať materiály alebo inak recyklovať staré zariadenia, významne prispievate k ochrane životného prostredia.
- Vaša obec vám môže oznámiť, kde vo vašej oblasti nájdete určené zberné miesto odpadu.

PRÁCA

V nepravdepodobnom prípade poruchy kontaktujte zákaznícky servis Bestron: www.bestron.com/service

PREVÁDZKA - VŠEOBECNÉ INFORMÁCIE

Nižšie uvedený popis zodpovedá obrázku 1 na strane 2.

- | | |
|---|--|
| <ol style="list-style-type: none"> 1. Tlačidlo Brúsiť 2. Kryt 3. Kryt motora a priehradka na batérie | <ol style="list-style-type: none"> 4. Otvorenie priehľadného zásobníka 5. Priehľadná nádržka 6. Nastavenie hrubosti |
|---|--|

PREVÁDZKA - VLOŽENIE BATÉRIÍ

Nižšie uvedený popis zodpovedá obrázku 2 na strane 2.

1. Otočením krytu v smere hodinových ručičiek otvorte priehradku na batérie (odomknite).
2. Vložte batérie (4 x AAA) správne. Batérie nie sú súčasťou balenia.
3. Otočením krytu proti smeru hodinových ručičiek zatvorte priehradku na batérie (uzamknite).

PREVÁDZKA - POUŽITIE

Nižšie uvedený popis zodpovedá obrázku 3 na strane 2.

1. Otočením krytu motora v smere hodinových ručičiek otvorte nádrž (odomknite).
2. Naplňte zásobník korením, soľou alebo iným korením.
3. Otočte kryt motora proti smeru hodinových ručičiek, aby ste zatvorili nádrž (záмок).
4. Držte prístroj priamo nad riadom. Stlačte tlačidlo mletia na mletie požadovaného množstva korenia, soli alebo iného korenia. Motor beží, kým je stlačené tlačidlo.
5. Uvoľnením tlačidla mletia zastavíte motor.

POZOR:

- Hrubosť je možné nastaviť pomocou „skrutky“ na spodnej strane. Otáčajte v smere hodinových ručičiek pre jemnejšie mletie, otáčajte proti smeru hodinových ručičiek pre hrubšie mletie. Nádržku nenapĺňajte na viac ako 75 %. Zrnká korenia sú tvrdšie ako soľ. Zariadenie môže pracovať menej rýchlo pri mletí zrníka korenia.

ČISTENIE A ÚDRŽBA

Po každom použití očistite prístroj vlhkou handričkou. Potom dôkladne osušte suchou handričkou.

POZOR:

- Toto zariadenie nie je vhodné do umývačky riadu!
- Nikdy neponárajte zariadenie do vody alebo inej tekutiny.
- Pri čistení nepoužívajte agresívne alebo abrazívne čistiace prostriedky ani ostré predmety (ako sú nože alebo tvrdé kefy).

Technické špecifikácie	
Modelka	APS100
Napájanie (V)	6V 4x LR03 (AAA)
Frekvencia (Hz)	-
Bezpečnostná trieda	-
Výkon (W)	-
Hlučnosť (dB(A))	-
Maximálna kapacita	-
Maximálna doba nepretržitého vykonávania KB	-
Rozmery (D x Š x V) (cm)	3,1x3,1x18,2
Dĺžka kábla (cm)	-

INSTRUCIUNI DE SIGURANTA

- Dacă aparatul este defect, nu încercați să îl reparați singur. Apelați întotdeauna la un mecanic calificat să efectueze orice reparație.
- Acest aparat poate fi utilizat de copii cu vârsta peste 8 ani și de persoane cu capacități fizice, senzoriale sau mentale reduse sau cu lipsă de experiență și know-how, dar numai dacă sunt supravegheați sau dacă au fost instruiți cu privire la utilizarea în siguranță a aparatului. și sunt conștienți de potențialele sale pericole.
- Copiii nu au voie să curețe și să întrețină aparatul, cu excepția cazului în care au peste 8 ani și sunt supravegheați.
- Urmăriți copiii pentru a vă asigura că nu se joacă cu aparatul.
- Aveți grijă când utilizați aparatul în aer liber.
- Nu utilizați niciodată aparatul în locuri umede sau umede.
- Curățați bine aparatul după utilizare (vezi Curățare și Întreținere).

MEDIU INCONJURATOR



Materialele de ambalare, cum ar fi cutiile de plastic și carton, trebuie aruncate în containere desemnate.

- După utilizare, nu aruncați acest produs împreună cu deșeurile menajere normale, ci duceți-l la un punct de colectare pentru reutilizarea echipamentelor electrice și electronice. Căutați simbolul care indică tipul de deșeu pe produs, manual de utilizare sau ambalaj.
- Materialele pot fi folosite conform indicațiilor. Ajutându-ne să reutilizăm și să reciclăm materialele sau să reciclăm în alt mod echipamentele vechi, aduci o contribuție semnificativă la protecția mediului.
- Municipality dumneavoastră vă poate spune unde puteți găsi un punct de colectare a deșeurilor desemnat în zona dumneavoastră.

MUNCĂ

În cazul puțin probabil al unei defecțiuni, contactați Serviciul Clienți Bestron: www.bestron.com/service

FUNȚIONARE - INFORMAȚII GENERALE

Descrierea de mai jos merge cu imaginea 1 de la pagina 2.

- | | |
|--|--|
| 1. Butonul de măcinare | 4. Deschiderea rezervorului transparent |
| 2. Acoperire | 5. Rezervor transparent |
| 3. Carcasa motorului și compartimentul bateriei | 6. Setare grosieră |

OPERARE - AMPLASAREA BATERIILOR

Descrierea de mai jos merge cu imaginea 2 de la pagina 2.

1. Rotiți capacul în sensul acelor de ceasornic pentru a deschide compartimentul bateriei (deblocare).
2. Introduceți bateriile (4 x AAA) corect. Bateriile nu sunt incluse.
3. Rotiți capacul în sens invers acelor de ceasornic pentru a închide compartimentul bateriei (blocare).

OPERARE - UTILIZARE

Descrierea de mai jos vine cu imaginea 3 de la pagina 2.

1. Rotiți carcasa motorului în sensul acelor de ceasornic pentru a deschide rezervorul (deblocare).
2. Umpleți rezervorul cu piper, sare sau alte condimente.
3. Rotiți carcasa motorului în sens invers acelor de ceasornic pentru a închide rezervorul (blocare).
4. Țineți aparatul direct deasupra vasului. Apăsăți butonul de măcinare pentru a măcina cantitatea dorită de piper, sare sau alte condimente. Motorul funcționează în timp ce butonul este apăsat.
5. Eliberați butonul de măcinare pentru a opri motorul.

ATENȚIE:

- Grosimea poate fi ajustată cu „surubul” din partea de jos. Rotiți-l în sensul acelor de ceasornic pentru o măcinare mai fină, întoarceți-l în sens invers acelor de ceasornic pentru o măcinare mai grosieră. Nu umpleți rezervorul mai mult de 75%. Boabele de piper sunt mai tari decât sarea. Dispozitivul poate funcționa mai puțin rapid la măcinarea boabelor de piper.

CURATENIE SI MENTENANTA

Curățați dispozitivul cu o cârpă umedă după fiecare utilizare. Apoi uscați bine cu o cârpă uscată.

ATENȚIE:

- Acest dispozitiv nu este potrivit pentru mașina de spălat vase!
- Nu scufundați niciodată dispozitivul în apă sau alt lichid.
- Nu folosiți produse de curățare agresive sau abrazive sau obiecte ascuțite (cum ar fi cuțite sau perii dure) când curățați.

Specificatii tehnice	
Modelka	APS100
Alimentare (V)	6V 4x LR03 (AAA)
Frecvență (Hz)	-
Clasa de securitate	-
Putere (W)	-
Nivel de zgomot (dB(A))	-
Capacitate maximă	-
Timp maxim de execuție continuă a KB	-
Dimensiuni (L x l x H) (cm)	3,1x3,1x18,2
Lungimea cablului (cm)	-

ИНСТРУКЦИИ ЗА БЕЗОПАСНОСТ

- Ако уредът е дефектен, не се опитвайте да го ремонтирате сами. Винаги разполагайте с квалифициран механик, който да извършва всякакви ремонти.
- Този уред може да се използва от деца на възраст над 8 години и лица с намалени физически, сетивни или умствени способности или липса на опит и ноу-хау, но само ако са под надзор или ако са инструктирани как да използват уреда безопасно и са наясно с неговите потенциални опасности.
- Деца нямат право да почистват и поддържат уреда, освен ако не са на възраст над 8 години и са под наблюдение.
- Наблюдавайте децата, за да сте сигурни, че няма да си играят с уреда.
- Бъдете внимателни, когато използвате уреда на открито.
- Никога не използвайте уреда на влажни или мокри места.
- Почистете старателно уреда след употреба (вижте Почистване и поддръжка).

ЗАОБИКАЛЯЩА СРЕДА



- Опаковъчните материали като пластмасови кутии и картон трябва да се изхвърлят в определени контейнери.
- След употреба не изхвърляйте този продукт с обикновените битови отпадъци, а го занесете в събирателен пункт за повторна употреба на електрическо и електронно оборудване. Потърсете символа, указващ вида на отпадъците върху продукта, ръководството за употреба или опаковката.
- Материалите могат да се използват според указанията. Като ни помагате да използваме повторно и рециклираме материали или по друг начин да рециклираме старо оборудване, вие допринасяте значително за опазването на околната среда.
 - Вашата община може да ви каже къде да намерите определен пункт за събиране на отпадъци във вашия район..

РАБОТАТА

В малко вероятния случай на повреда, свържете се с отдела за обслужване на клиенти на Bestron: www.bestron.com/service

ОПЕРАЦИЯ - ОБЩА ИНФОРМАЦИЯ

Описанието по-долу върви с изображение 1 на страница 2.

- | | |
|---|---|
| <ol style="list-style-type: none"> 1. Бутон за смилане 2. Капак 3. Корпус на мотора и отделение за батерии | <ol style="list-style-type: none"> 4. Отвор на прозрачния резервоар 5. Прозрачен резервоар 6. Настройка на грубостта |
|---|---|

РАБОТА - ПОСТАВЯНЕ НА БАТЕРИИТЕ

Описанието по-долу върви с изображение 2 на страница 2.

1. Завъртете капака по посока на часовниковата стрелка, за да отворите отделението за батерии (отключване).
2. Поставете батериите (4 x AAA) правилно. Батериите не са включени.
3. Завъртете капака обратно на часовниковата стрелка, за да затворите отделението за батерии (заклучване).

ОПЕРАЦИЯ - ИЗПОЛЗВАНЕ

Описанието по-долу върви с изображение 3 на страница 2.

1. Завъртете корпуса на двигателя по посока на часовниковата стрелка, за да отворите резервоара (отключете).
2. Напълнете резервоара с черен пипер, сол или други подправки.
3. Завъртете корпуса на двигателя обратно на часовниковата стрелка, за да затворите резервоара (заклучване).
4. Дръжте уреда точно над вашия съд. Натиснете бутона за смилане, за да смелите желаното количество черен пипер, сол или други подправки. Моторът работи, докато бутонът е натиснат.
5. Освободете бутона за смилане, за да спрете двигателя.

ВНИМАНИЕ:

- Грубостта може да се регулира с "винта" на дъното. Завъртете го по посока на часовниковата стрелка за по-фино смилане, завъртете обратно на часовниковата стрелка за по-едро смилане. Не пълнете резервоара повече от 75%. Зърната черен пипер са по-твърди от солта. Устройството може да работи по-бързо при смилане на зърна черен пипер.

ПОЧИСТВАНЕ И ПОДДРЪЖКА

Почиствайте устройството с влажна кърпа след всяка употреба. След това подсушете добре със суха кърпа.

ВНИМАНИЕ:

- Този уред не е подходящ за съдомиялна машина!
- Никога не потапяйте устройството във вода или друга течност.
- Не използвайте агресивни или абразивни почистващи препарати или остри предмети (като ножове или твърди четки), когато почиствате.

Технически спецификации	
Модел	APS100
Мощност (V)	6V 4x LR03 (AAA)
Честота (Hz)	-
Клас на сигурност	-
Мощност (W)	-
Ниво на шум (dB(A))	-
Максимален капацитет	-
Максимално време за непрекъснато изпълнение на KB	-
Размери (Д x Ш x В) (cm)	3,1x3,1x18,2
Дължина на кабела (cm)	-





ALL YOU WANT TO KNOW ABOUT YOUR UNIQUE 5 YEAR WARRANTY

ALLES, WAS SIE ÜBER IHRE EINZIGARTIGE 5-JAHRES-GARANTIE WISSEN MÖCHTEN
TOUT CE QUE VOUS VOULEZ SAVOIR SUR VOTRE GARANTIE UNIQUE DE 5 ANS
ALLES WAT U WILT WETEN OVER UW UNIEKE GARANTIE VAN 5 JAAR
TUTTO QUELLO CHE VUOI SAPERE SULLA TUA GARANZIA UNICA DI 5 ANNI
TODO LO QUE QUIERES SABER SOBRE TU ÚNICA GARANTÍA DE 5 AÑOS

BESTRON.COM/GUARANTEE



NEED HELP? CHECK OUT OUR SERVICE PAGE

BRUCHEN SIE HILFE? SCHAUEN SIE SICH UNSERE SERVICESEITE AN
BESOIN D'AIDE? DISCUTE AVEC NOUS! CONSULTEZ NOTRE PAGE DE SERVICE
HULP NODIG? CHAT MET ONS! BEKIJK ONZE SERVICEPAGINA
HO BISOGNO DI AIUTO? CHATTA CON NOI! GUARDA LA NOSTRA PAGINA SERVIZI
¿NECESITAS AYUDA? CONSULTE NUESTRA PÁGINA DE SERVICIO

BESTRON.COM/SERVICE



EASTERN EUROPE CUSTOMER SERVICE

POLSKA bestron.service.pl@teknihall.com
HRVATSKA bestron.service.hr@teknihall.com
CZECHIA bestron.service.cz@teknihall.com
SLOVENSKO bestron.service.sk@teknihall.com
ROMÂNIA bestron.service.ro@teknihall.com
BULGARIA bestron.service.bg@teknihall.com

SERVICE HOTLINE: **00800 954 39 543**



240627-01

Hersteller / Fournisseur / Výrobce / Proizvođač / Producător / Výrobca / Производител
Bestron Nederland BV, Moeskampweg 20, 5222 AW, 's-Hertogenbosch
Niederlande, Pays-Bas, Nizozemí, Hollandia, Holandia, Olanda, Holandsko, Холандия

D	FR	CZ	HR	PL	RO/MD	SK	BG
Ursprungs- land China	Pays d'origine Chine	Země původu Čína	Zemlja podrijetla Kina	Wyprodu- kowane w Chiny	Tara de origine China	Krajina pôvodu Čína	Страна на произход Китай