

 **BESTRON**<sup>®</sup>  
SUMMER BREEZE



50  
Watts

220  
240  
Volts

50  
Hz



DCF42BR  
**INSTRUCTION MANUAL**

**DE** Bedienungsanleitung

**EN** Instruction manual

**SE** Instruktionsmanual

**FR** Mode d'emploi

**IT** Istruzioni per l'uso

**NL** Handleiding

**ES** Manual del usuario

## HERZLICHEN GLÜCKWUNSCH!

---

Herzlichen Glückwunsch zum Erwerb dieses Bestron-Produktes. In dieser Gebrauchsanweisung erläutern wir die Funktion und die Benutzung. Lesen Sie somit diese Gebrauchsanweisung aufmerksam durch, bevor Sie das Gerät benutzen. Verwenden Sie das Gerät nur so, wie es in der Gebrauchsanweisung beschrieben ist. Bewahren Sie die Gebrauchsanweisung danach sorgfältig auf.

### **Bei einem Defekt:**

Sollte das Gerät unverhofft einen Defekt aufweisen, versuchen Sie dann nie, die Reparatur selbst vorzunehmen. Lassen Sie Reparaturen immer von einem qualifizierten Mechaniker ausführen.

### **Benutzung durch Kinder:**

- Dieses Gerät darf von Kinder älter als 8 Jahren und Personen mit vermindertem körperlichen, sinnlichen oder geistigen Vermögen oder Mangel an Erfahrung und Kenntnis benutzt werden, aber nur unter Beaufsichtigung oder wenn sie über die sichere Benutzung des Gerätes aufgeklärt wurden und dessen mögliche Gefahren verstehen.
- Die Reinigung und Wartung dürfen nicht von Kindern durchgeführt werden, außer wenn sie älter als 8 Jahre sind und beaufsichtigt werden.
- Halten Sie das Gerät und das Kabel außerhalb der Reichweite von Kindern bis 8 Jahren.
- Kinder müssen im Auge behalten werden, um sich dessen sicher zu sein, dass sie nicht mit dem Gerät spielen.

## WAS SIE ÜBER ELEKTROGERÄTE WISSEN MÜSSEN

---

- Kontrollieren Sie, ob die Netzspannung der auf dem Typenschild eines Elektrogerätes angegebenen Netzspannung entspricht, bevor Sie es benutzen.
- Kontrollieren Sie, ob die Steckdose, an die Sie ein Elektrogerät anschließen, geerdet ist.
- Stellen Sie Elektrogeräte immer an einer Stelle auf, an der sie nicht fallen können, und auf einen stabilen und ebenen Untergrund.
- Bestimmte Teile eines Elektrogerätes können warm oder manchmal heiß werden. Berühren Sie diese nicht, um Verbrennungen zu vermeiden.
- Sorgen Sie dafür, dass Ihre Hände trocken sind, wenn Sie ein Elektrogerät, ein Kabel oder einen Stecker berühren.
- Elektrogeräte müssen zur Vermeidung einer Feuergefahr ihre Wärme abgeben können. Sorgen Sie somit dafür, dass das Gerät

ausreichend frei ist und nicht mit brennbarem Material in Kontakt kommen kann. Elektrogeräte dürfen nie bedeckt werden.

- Sorgen Sie dafür, dass Elektrogeräte, Kabel oder Stecker nicht mit Wasser in Berührung kommen.
- Tauchen Sie Elektrogeräte, Kabel oder Stecker nie in Wasser oder eine andere Flüssigkeit.
- Fassen Sie Elektrogeräte nie an, wenn sie ins Wasser gefallen sind. Ziehen Sie direkt den Stecker aus der Steckdose. Benutzen Sie das Gerät nicht mehr.
- Sorgen Sie dafür, dass Elektrogeräte, Kabel und Stecker nicht mit Hitzequellen, wie zum Beispiel eine heiße Kochplatte oder offenes Feuer, in Berührung kommen.
- Lassen Sie Kabel nie über den Rand der Anrichte, Arbeitsplatte oder einen Tisch hängen.
- Ziehen Sie den Stecker immer aus der Steckdose, wenn Sie das Elektrogerät nicht benutzen.
- Wenn Sie den Stecker aus der Steckdose ziehen, ziehen Sie dann am Stecker selbst und nicht am Kabel.
- Kontrollieren Sie regelmäßig, ob das Kabel des Elektrogerätes noch intakt ist. Benutzen Sie das Gerät nicht, wenn das Kabel Beschädigungen aufweist. Wenn das Kabel beschädigt ist, muss es vom Hersteller, einem technischen Kundendienst oder einer Person mit einer ähnlichen Qualifikation ersetzt werden, um jede Gefahr zu vermeiden.
- Das Gerät darf nicht mittels eines externen Zeitschalters oder durch ein separates System mit Fernbedienung eingeschaltet werden.

## **WAS SIE ÜBER DIESES GERÄT WISSEN MÜSSEN**

---

- Seien Sie vorsichtig, wenn Sie das Gerät im Freien benutzen.
- Benutzen Sie das Gerät nie in feuchten Räumen.
- Reinigen Sie das Gerät nach der Benutzung gründlich (siehe Reinigung und Wartung).
- Unser Rat: lassen sie die Installation von einem qualifizierten Elektriker vornehmen, der die Stärke der Tragenden Deckenglieder messen und den richtigen elektrischen Anschluss herstellen kann.
- Um das Verletzungsrisiko zu verringern, verwenden sie nur die beiden Stahlschrauben (sowie den Sicherungsring), die zur Montage mitgeliefert wurden.
- Um das Verletzungsrisiko zu verringern, biegen sie die Flügelhalter nicht, wenn sie sie installieren, die Flügel ausgleichen oder den Ventilator reinigen. Zwischen die rotierenden Ventilatorflügel dürfen keine Fremdkörper gelangen.

## UMWELT



- Werfen Sie Verpackungsmaterial, wie zum Beispiel Plastik und Karton, in die dazu bestimmten Container.
- Dieses Produkt am Ende der Nutzungsdauer nicht als normalen Haushaltsabfall entsorgen, sondern bei einer Sammelstelle zur Wiederverwendung von elektrischem und elektronischem Gerät. Achten Sie auf das Symbol auf dem Produkt, der Gebrauchsanweisung oder Verpackung.
- Die Materialien können wie angegeben wiederverwendet werden. Durch Ihre Hilfe bei der Wiederverwendung, der Verarbeitung der Materialien oder anderen Formen der Nutzung des alten Gerätes leisten Sie einen wichtigen Beitrag zum Schutz unserer Umwelt.
- Informieren Sie sich bei der Gemeinde nach der richtigen Sammelstelle bei Ihnen in der Nähe.

## CE-KONFORMITÄTSERKLÄRUNG

Dieses Produkt erfüllt die Anforderungen gemäß den Europäischen Richtlinien.



**R. Neyman**  
Quality control

BEZEICHNUNG	SYMBOL	WERT	EINHEIT
MAXIMALER VOLUMENSTROM	F	73,02	M3/MIN
VENTILATOR-LEISTUNGS-AUFNAHME	P	43,4	W
SERVICEVERHÄLTNISS	SV	1,68	(M3/MIN)/W
LEISTUNGS-AUFNAHME IM BEREITSCHAFTSZUSTAND	PSB	0	W
VENTILATOR-SCHALLLEISTUNGSPEGEL	LWA	43	dB(A)
MAXIMALE LUFTGESCHWINDIGKEIT	C	1,49	METERS/SEC
MESSNORM FÜR DIE ERMITTLUNG DES SERVICEVERHÄLTNISSSES	IEC 60879:196(CORR.1992)		
KONTAKTADRESSE FÜR WEITERE INFORMATIONEN: WWW.BESTRON.COM			

**FUNKTIONSWEISE - Allgemein**

Das Gerät ist nur für Haushaltszwecke bestimmt, nicht für den professionellen Gebrauch.

- 1. Montageplatte
- 2. Motor
- 3. Lüfterflügel (4x)
- 4. Fernbedienung
- 5. Fernbedienungsempfänger
- 6. Schraubensatz-Montageplatte (2x)
- 7. Lüfterblattschraubensatz (12x)
- 8. Ausgleichsgewicht
- 9. Ausgleichshalterung
- 10. Lüfterblatthalter (4x)

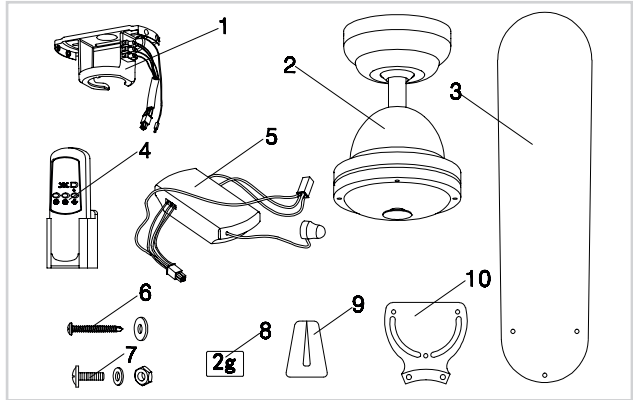

**MONTAGE - Anbringung der Montageplatte**

**ACHTUNG:**

- SCHALTEN SIE STETS DIE STROMVERSORUNG IN IHREM SICHERUNGSKASTEN AUS, BEVOR SIE MIT DER MONTAGE DES DECKENVENTILATORS BEGINNEN.
- Stellen Sie sicher, dass der Lüfter so aufgehängt ist, dass der Abstand zwischen den Lüfterflügeln und dem Boden mindestens 2,30 m beträgt.

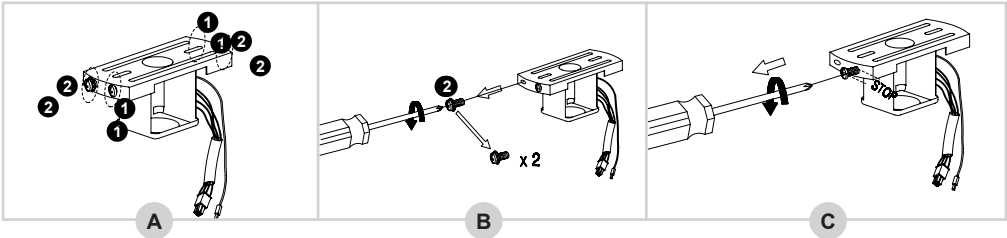

- 1. Das Paket enthält vier Schrauben in der Montageplatte (siehe Abbildung A).
- 2. Lösen Sie die beiden Schrauben 1 um eine halbe Umdrehung (B).
- 3. Lösen und entfernen Sie dann die beiden Schrauben 2 (C) vollständig.

- 4. Entfernen Sie die Montageplatte von der dekorativen Abdeckung und befestigen Sie die Montageplatte sicher an der Decke (D). Stellen Sie sicher, dass die Montageplatte fest genug montiert ist, um ein Gewicht von mindestens 10 kg zu tragen.
- 7. Schrauben Sie nun die Verkabelung richtig in den Klemmenblock (E):
  - Blauer Draht → N
  - Brauner oder schwarzer Draht → L
  - Erdungskabel (grün/gelb) → ⊕

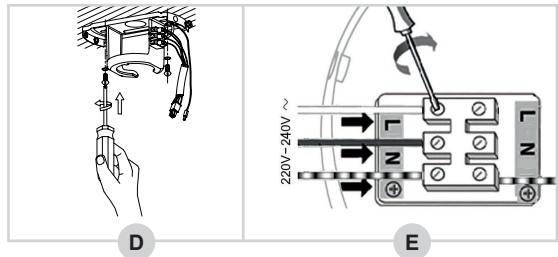

**MONTAGE - Montage der Lüfterblätter am Motorgehäuse**

1. Nehmen Sie einen Lüfterblatthalter und setzen Sie ihn auf ein Lüfterblatt (siehe Abbildung F).
2. Führen Sie eine Schraube mit einem roten Ring durch den Lüfterblatthalter und das Lüfterblatt.
3. Setzen Sie die mitgelieferte Unterlegscheibe und dann den Bolzen auf die Schraube und ziehen Sie sie fest an.

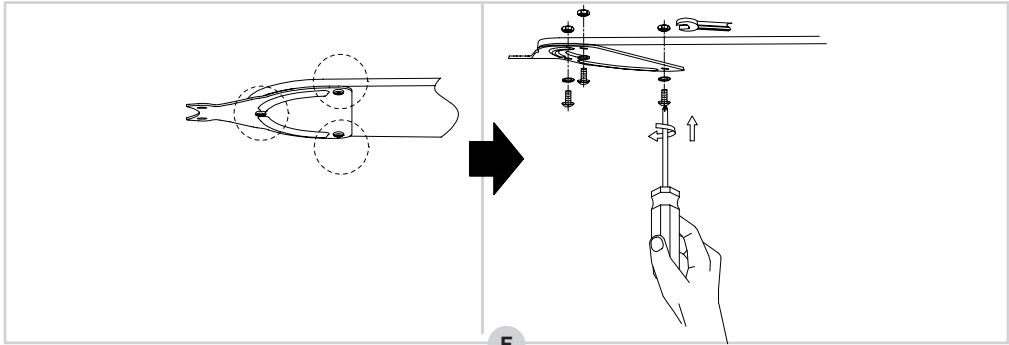

F

4. Entfernen Sie die beiden Schrauben oben am Motorgehäuse (siehe Abbildung G), setzen Sie dann ein Lüfterblatt inkl. Halter (mit der schwarzen Seite nach unten) ein und schrauben Sie es mit den beiden Schrauben (H) fest.
5. Wiederholen Sie diesen Vorgang für die anderen drei Lüfterblätter.

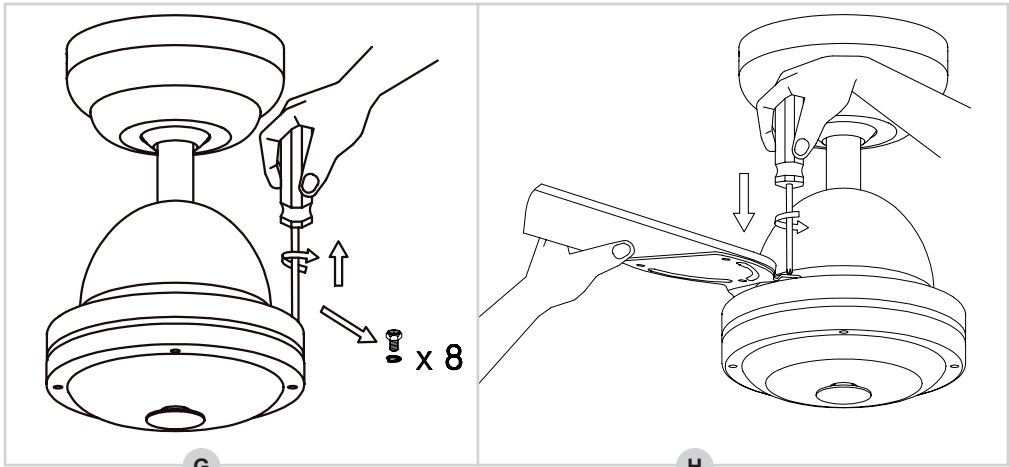

G

H

Die Lüfterblätter sind jetzt ordnungsgemäß montiert.

**MONTAGE - Montage des Lüftermotors an die Montageplatte**

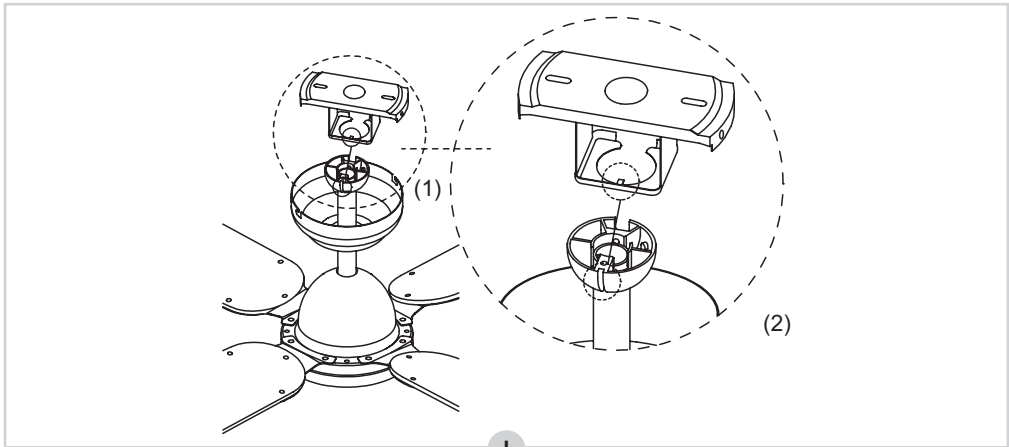

1. Führen Sie den Lüftermotor vorsichtig durch die Montageplatte (1). Drehen Sie den Lüftermotor, bis der hervorstehende Stift (1) in die Kerbe (2) einrastet.

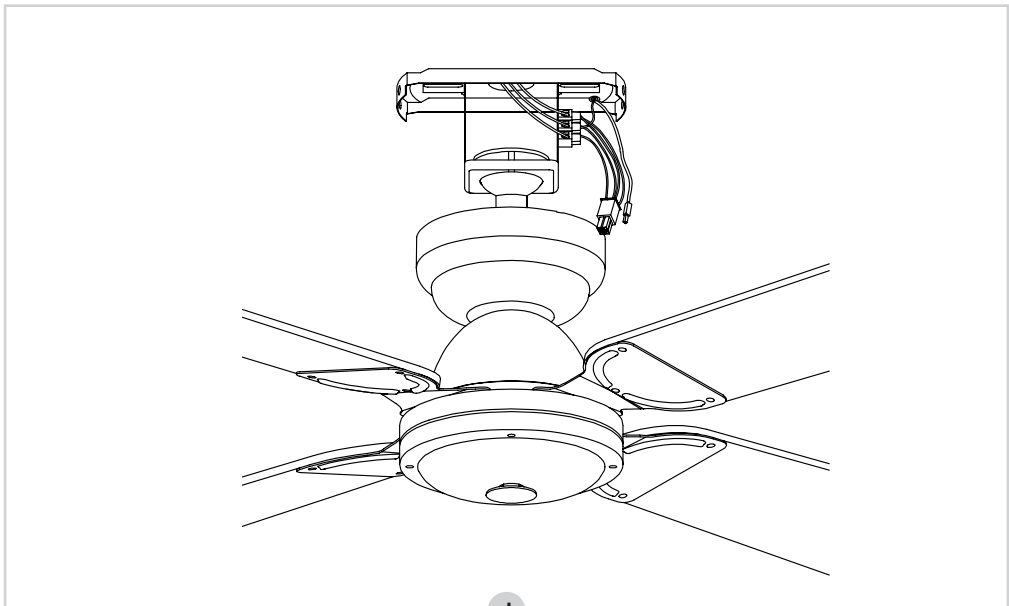

J

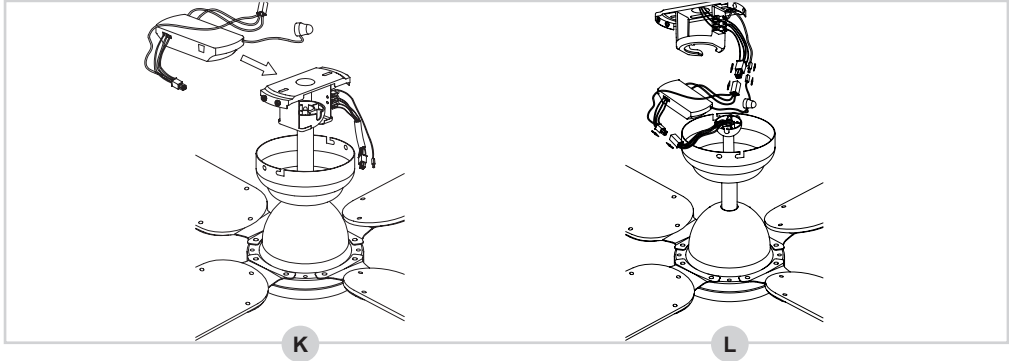

2. Schieben Sie nun den Empfänger in die Montageplatte (K).
3. Verbinden Sie die Anschlüsse des Lüfters und des Empfängers (siehe Abbildung L).

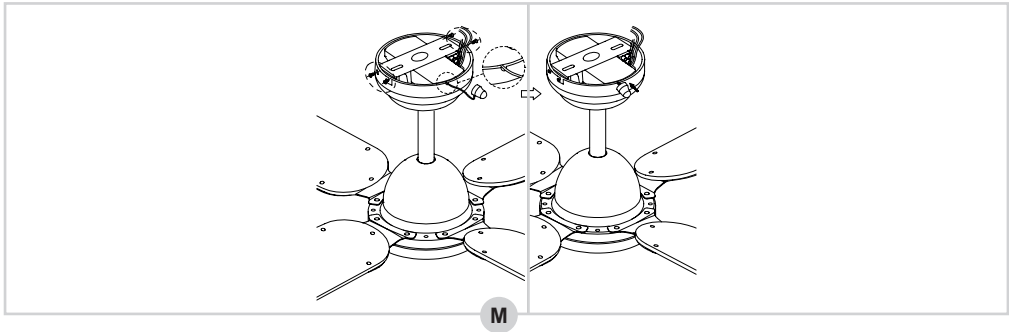

**MONTAGE - Montage des Lüfters an der Montageplatte**

1. Legen Sie nun die dekorative Abdeckung über die Montageplatte und schrauben Sie sie auf (M).

HINWEIS: Legen Sie das Kabel mit dem Sensor in die Aussparung der dekorativen Abdeckung und kleben Sie es mit dem Aufkleber auf der Unterseite an die Decke.

2. Setzen Sie die beiden Schrauben wieder in die Dekorationsabdeckung ein und ziehen Sie sie ebenfalls fest (M).

Der Lüfter ist jetzt richtig montiert. Sie können jetzt die Stromversorgung in Ihrem Sicherungskasten wieder einschalten.

**VERWENDUNG - Bedienung**

Der Ventilator kann mit der mitgelieferten Fernbedienung bedient werden. Das Gerät verfügt über 3 Geschwindigkeiten, von denen jede über eine separate Taste bedient werden kann: schnell, mittel und langsam.

	TASTE	FUNKTION
		VENT. AN/AUS
		MAX. VENTILATORGESCHW.
		MED. VENTILATORGESCHW.
		MIN. VENTILATORGESCHW.



## VERWENDUNG - Sommer- und Wintermodus

Der Ventilator ist mit einem Sommer- und Wintermodus ausgestattet: Im Sommermodus bläst der Ventilator Luft direkt nach unten, um eine kühle Brise zu erzeugen, während im Wintermodus Luft durch den Raum zirkuliert, um beispielsweise die Wärme Ihrer Heizung im gesamten Raum zu verteilen.

1. Schalten Sie den Schalter nach oben, um den Sommermodus zu aktivieren.
2. Schalten Sie den Schalter nach unten, um den Wintermodus zu aktivieren.

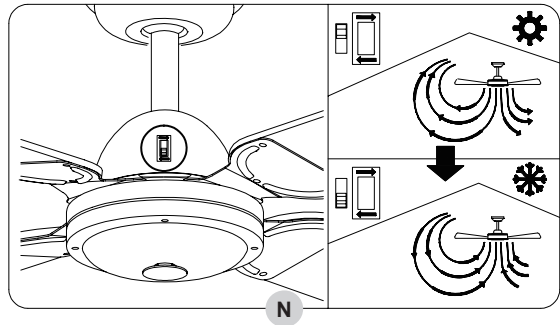

## PROBLEME LÖSEN

Problem	Wahrscheinliche Ursache	Empfohlene Maßnahme zur Behebung
Lüfter startet nicht.	<ol style="list-style-type: none"> <li>1. Der Lüfter ist an einen Wandlichtschalter angeschlossen und nicht eingeschaltet.</li> <li>2. Die Stromversorgung im Sicherungskasten wurde nicht wieder eingeschaltet oder ist ausgefallen.</li> <li>3. Die Kabel zum Lüfter sind lose.</li> </ol>	<ol style="list-style-type: none"> <li>1. Stellen Sie sicher, dass der Lichtschalter eingeschaltet ist.</li> <li>2. Überprüfen Sie, ob die Hauptstromversorgung im Sicherungskasten eingeschaltet ist.</li> <li>3. Überprüfen Sie die Verkabelung zum Lüfter auf lose Kabel.</li> </ol> <p><b>ACHTUNG:</b> Stellen Sie sicher, dass die Hauptstromversorgung ausgeschaltet ist, bevor Sie die Verkabelung überprüfen!</p>
Lüfter macht Lärm.	1. De montageplaat is niet goed gemonteerd.	1. Überprüfen Sie, ob die Montageplatte (noch) ordnungsgemäß an der Decke befestigt ist. Siehe 'Montage - Anbringung der Montageplatte'.

## AUSWUCHTEN DER LÜFTERBLÄTTER

Wir tun unser Möglichstes, um das Produkt perfekt zu liefern. Es besteht jedoch weiterhin die Möglichkeit, dass die Blätter manchmal ausgewuchtet werden müssen. Folgen Sie zunächst den beiden oben genannten möglichen Lösungen. Wenn dies nicht funktioniert, versuchen Sie, 2 Lüfterblätter auszutauschen. Bleibt der Lüfter unausgewichtet? Versuchen Sie dann, es mit dem mitgelieferten Ausgleichssatz auszubalancieren (siehe Abbildung O).

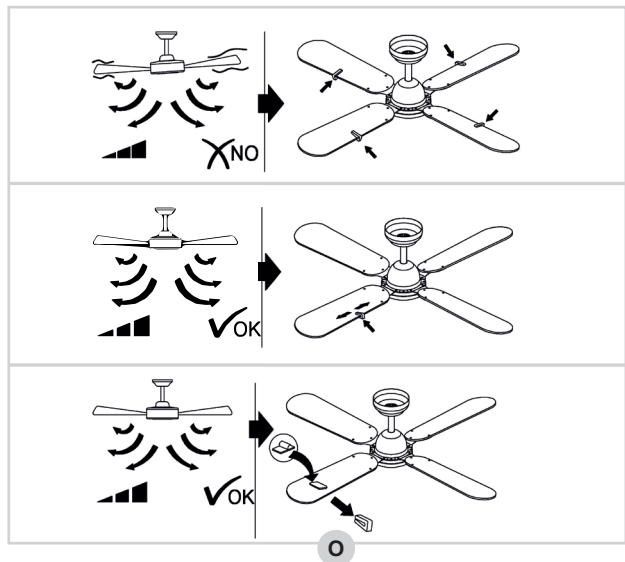

## GARANTIEBESTIMMUNGEN

---

Bestron handhabt unter den folgenden Bedingungen eine Garantie von 60 Monaten ab Kaufdatum gegen Defekte, die durch Herstellungs- und/oder Materialfehler entstanden sind.

1. Im genannten Garantiezeitraum werden keine Kosten für Arbeitslohn und Material berechnet.
2. Die unter der Garantie ausgeführte Reparatur verlängert nicht die Garantiefrist.
3. Defekte Zubehörteile oder bei Umtausch die defekten Geräte selbst werden automatisch Eigentum von Bestron.
4. Die Garantie gilt ausschließlich für den ersten Käufer und ist nicht übertragbar.
5. Die Garantie gilt nicht für einen Schaden, der entstanden ist durch:
  - Unfälle
  - falsche Benutzung
  - Verschleiß
  - Verwahrlosung
  - Fehlerhafte Installation
  - Anschluss an eine andere Netzspannung als die, die auf dem Typenschild genannt ist
  - Unautorisierte Veränderung
  - Von nicht qualifizierten Dritten ausgeführte Reparaturen
  - Benutzung entgegen den geltenden gesetzlichen, technischen oder Sicherheitsnormen
  - Unsorgfältigen Transport ohne geeignete Verpackung oder anderen Schutz
6. Ein Anspruch auf Garantie kann nicht erhoben werden bei:
  - Einem Schaden während des Transports
  - Der Entfernung oder Änderung der Seriennummer des Gerätes
7. Von der Garantie ausgenommen sind:
  - Kabel
  - Lampen
  - Zubehörteile aus Glas
8. Die Garantie berechtigt neben dem Ersatz beziehungsweise der Reparatur der defekten Zubehörteile nicht zu irgendeiner Erstattung eines eventuellen Schadens. Bestron kann nie für einen eventuellen Folgeschaden oder irgendwelche andere Konsequenzen, die durch oder in Bezug auf das von ihr gelieferte Gerät entstanden sind, haftbar gemacht werden.
9. Der Garantieanspruch kann nur bei Ihrem (Web-)Händler oder direkt beim Bestron Kundendienst geltend gemacht werden. Senden Sie ein Gerät nicht ohne vorherige Rücksprache zurück. Das Paket kann dann abgelehnt werden und eventuelle Kosten gehen zu Ihren Lasten. Nehmen Sie erst für Anweisungen, wie Sie das Gerät einpacken und versenden müssen, Kontakt auf. Jedem Garantieanspruch muss der Kaufbeleg beigelegt werden.

## SERVICE

---

Sollte sich unverhofft eine Störung ergeben, dann können Sie mit dem BESTRON-Kundendienst Kontakt aufnehmen: [www.bestron.com/service](http://www.bestron.com/service)

## FÉLICITATIONS !

---

Nous vous félicitons pour l'achat de votre produit Bestron. Dans le présent manuel d'utilisation, nous vous expliquons comment celui fonctionne et comment vous devez l'utiliser. Nous vous invitons par conséquent à lire attentivement les instructions d'utilisation avant d'utiliser l'appareil. Lorsque vous l'utilisez, prenez soin de suivre parfaitement les instructions d'utilisation. Conserver-les précautionneusement.

### **En cas de dysfonctionnement :**

Si l'appareil devait malencontreusement ne plus fonctionner, n'essayez jamais de le réparer vous-même. Vous devez laisser le soin de le faire à un réparateur/technicien qualifié.

### **Utilisation par des enfants :**

- Le présent appareil peut être utilisé par des enfants de plus de 8 ans et par des personnes dont les facultés physiques, sensorielles ou psychiques sont diminuées ou des personnes n'ayant ni l'expérience ni les connaissances requises, à condition toutefois qu'une personne s'assure qu'ils/elles ont pris connaissance des instructions permettant de l'utiliser en toute sécurité et qu'ils/elles ont conscience des dangers potentiels.
- Le nettoyage et l'entretien ne peuvent être effectués par des enfants de moins de 8 ans. Les enfants de plus de 8 ans doivent être sous la surveillance d'un adulte.
- Conservez l'appareil et le câble hors de portée des enfants de moins de 8 ans.
- Veillez à toujours surveiller les enfants de sorte à vous assurer qu'ils ne jouent pas avec l'appareil.

## CE QUE VOUS DEVEZ SAVOIR AU SUJET DES APPAREILS ÉLECTRIQUES

---

- Avant toute utilisation, vérifiez que la tension électrique du réseau correspond à la tension électrique indiquée sur la plaque signalétique de l'appareil concerné.
- Contrôlez que la prise à laquelle vous raccordez l'appareil électrique est reliée à la terre.
- Veillez toujours à placer les appareils électriques sur une surface stable et plane et à un endroit où celui-ci ne peut pas tomber.
- Certains éléments d'un appareil électrique peuvent devenir chauds ou parfois même brûlants. Prenez soin de ne pas les toucher afin d'éviter de vous brûler.
- Assurez-vous que vos mains sont sèches lorsque vous touchez un appareil électrique, un fil/câble ou une prise.

- Les appareils électriques doivent pouvoir libérer la chaleur qu'ils produisent de sorte à éviter tout risque d'incendie. Vérifiez par conséquent s'il y a suffisamment d'espace autour de l'appareil et faites en sorte que celui-ci ne puisse entrer en contact avec du matériel inflammable. Les appareils électriques ne doivent jamais être couverts.
- Assurez-vous que les appareils électriques, les fils/câbles ou les prises n'entrent pas en contact avec de l'eau.
- N'immergez jamais des appareils électriques, des fils/câbles ou prises dans de l'eau ou dans un autre liquide.
- Ne saisissez jamais un appareil électrique lorsque celui-ci est tombé dans l'eau. Débranchez-le immédiatement et ne l'utilisez plus.
- Assurez-vous que les appareils électriques, les fils/câbles ou les prises n'entrent pas en contact avec des sources de chaleur comme une plaque de cuisson brûlante ou avec du feu.
- Ne laissez pas pendre des fils/câbles sur le rebord d'un évier, d'un plan de travail ou d'une table.
- Débranchez toujours l'appareil de la prise de contact lorsque vous ne l'utilisez pas.
- Lorsque vous débranchez l'appareil de la prise de contact, prenez soin de tirer en saisissant la partie dure de la prise mâle et non pas en tirant sur le fil/câble.
- Contrôlez régulièrement si le fil/câble de l'appareil électrique est encore intact. N'utilisez pas l'appareil si le fil/câble présente des signes d'endommagement. Si le fil/câble est endommagé, celui-ci doit être remplacé par le fabricant, par un service technique ou par une personne ayant une compétence/qualification similaire, ceci afin d'éviter tout danger.
- L'appareil ne peut être mis en marche en ayant recours à une minuterie externe ou à un système séparé avec télécommande.

## **CE QUE VOUS DEVEZ SAVOIR AU SUJET DE CET APPAREIL**

- Soyez prudent lorsque vous utilisez l'appareil à l'extérieur.
- N'utilisez jamais l'appareil dans des pièces humides.
- Après utilisation, nettoyez soigneusement l'appareil (voir Nettoyage et entretien).
- Il est recommandé que l'installation soit effectuée par un électricien qualifié pour que celui-ci puisse vérifier la résistance des éléments de soutien du plafond et effectuer un raccordement électrique correct.
- Afin de réduire le risque de blessures, utilisez seulement les deux vis en acier (et la rondelle d'arrêt) fournies pour le montage.
- Afin de réduire le risque de blessures, ne pliez pas les supports de pale lors de l'installation des supports, de l'équilibrage des pales ou du nettoyage du ventilateur. N'introduisez pas d'objets étrangers entre les pales de ventilateur en rotation.

## ENVIRONNEMENT



- Débarrassez-vous du matériel d'emballage comme le plastique et les boîtes dans les containers destinés à cet effet.
- À la fin de sa durée de vie, ne jetez pas ce produit comme un simple déchet ménager mais remettez-le à un centre de collecte de recyclage des produits électriques et électroniques. Consultez le symbole sur le produit, le mode d'emploi ou l'emballage.
- Les matériels/matériaux peuvent être réutilisés comme indiqué. En apportant votre aide au recyclage et au traitement des matériels/matériaux ou à tout autre forme de réutilisation d'anciens appareils, vous contribuez à la protection de l'environnement.
- Informez-vous auprès de votre commune pour obtenir la liste des points de collecte à proximité de chez vous.

## DÉCLARATION DE CONFORMITÉ CE

Ce produit répond aux exigences des directives Européennes.



**R. Neyman**  
Contrôle qualité

DESCRIPTION	SYMBOLE	VALEUR	UNITÉ
DÉBIT D'AIR MAXIMAL	F	73,02	M3/MIN
PUISSANCE ABSORBÉE	P	43,4	W
VALEUR DE SERVICE	SV	1,68	(M3/MIN)/W
CONSOMMATION D'ÉLECTRICITÉ EN MODE «VEILLE»	PSB	0	W
NIVEAU DE PUISSANCE ACOUSTIQUE	LWA	43	dB(A)
VITESSE MAXIMALE DE L'AIR	C	1,49	METERS/SEC
NORME DE MESURE DE LA VALEUR DE SERVICE	IEC 60879:196(CORR.1992)		
COORDONNÉES DE CONTACT POUR TOUT COMPLÉMENT D'INFORMATION : WWW.BESTRON.COM			

## FONCTIONNEMENT - Généralités

L'appareil est uniquement destiné à un usage ménager, et non à un usage professionnel

1. Plaque de montage
2. Moteur
3. Pale de ventilateur (4x)
4. Télécommande
5. Télécommande récepteur
6. Jeu de vis plaque de montage (2x)
7. Jeu de vis pales de ventilateur (12x)
8. Contrepoids
9. Clip d'équilibre
10. Support de pale de ventilateur (4x)

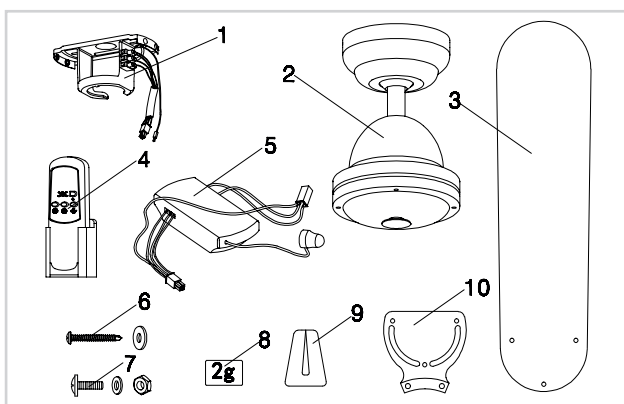

## MONTAGE - Installation de la plaque de montage

ATTENTION :

- COUPEZ TOUJOURS LE COURANT DANS VOTRE ARMOIRE À COMPTEUR AVANT DE COMMENCER LE MONTAGE DU VENTILATEUR DE PLAFOND.
- Veillez à ce que le ventilateur soit suspendu à un endroit où la distance entre les pales et le sol sera d'au moins 2,30m.

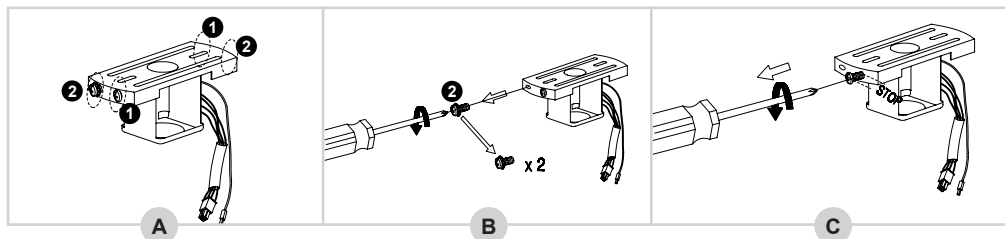

1. Le paquet contient quatre vis dans la plaque de montage (voir figure A).
2. Dévissez les 2 vis ① d'un demi-tour (B).
3. Dévissez ensuite les 2 vis ② complètement et enlevez-les (C).

4. Retirez la plaque de montage du capuchon décoratif et fixez fermement la plaque de montage au plafond (D). Veillez à ce que la plaque de montage soit solidement fixée pour pouvoir supporter un poids minimum de 10kg.
7. Vissez à présent les câblages correctement dans le bloc de jonction (E) :
  - Fil bleu → N
  - Fil brun ou noir → L
  - Fil de mise à la terre (vert/jaune) → ⊕

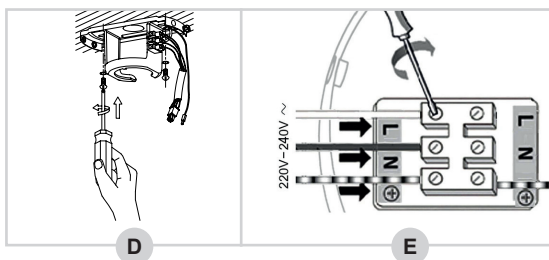

**MONTAGE - Le montage des pales au compartiment moteur**

1. Prenez le support de pale de ventilateur et placez-le sur une pale (voir figure F).
2. Vissez une vis avec anneau rouge à travers le support de pale de ventilateur et la pale.
3. Placez la bague fournie puis le boulon sur la vis et serrez le tout convenablement.

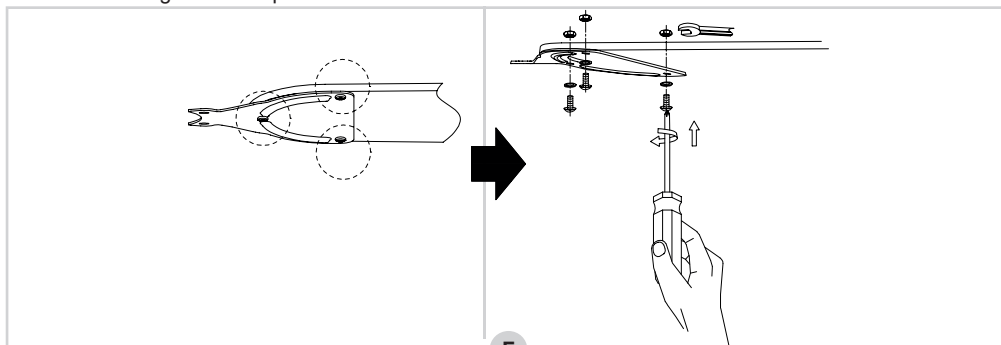

F

4. Retirez les deux vis sur le dessus du compartiment moteur (voir figure G), placez ensuite une pale support incluse (avec le côté noir en-dessous) et fixez-la avec les 2 vis (H).
5. Répétez cette opération pour les 3 autres pales.

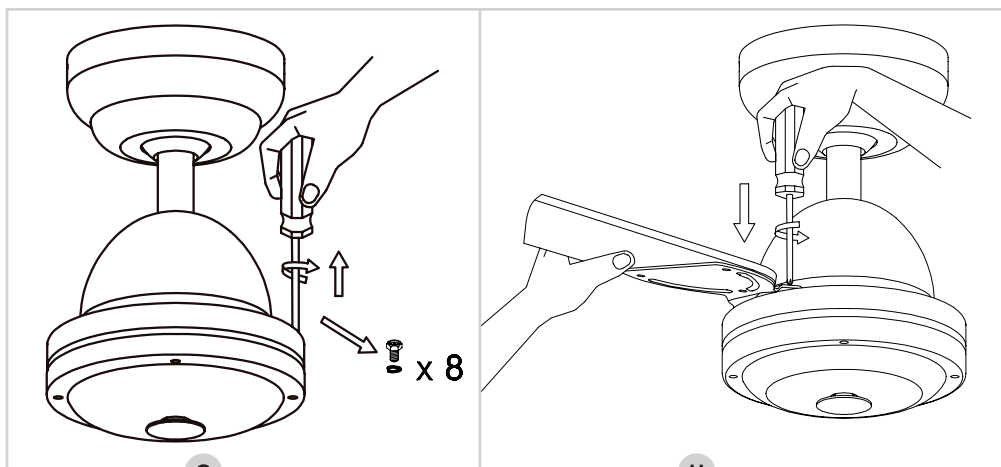

G

H

Les pales du ventilateur sont à présent montées correctement.

**MONTAGE - Le montage du moteur du ventilateur sur la plaque de montage**

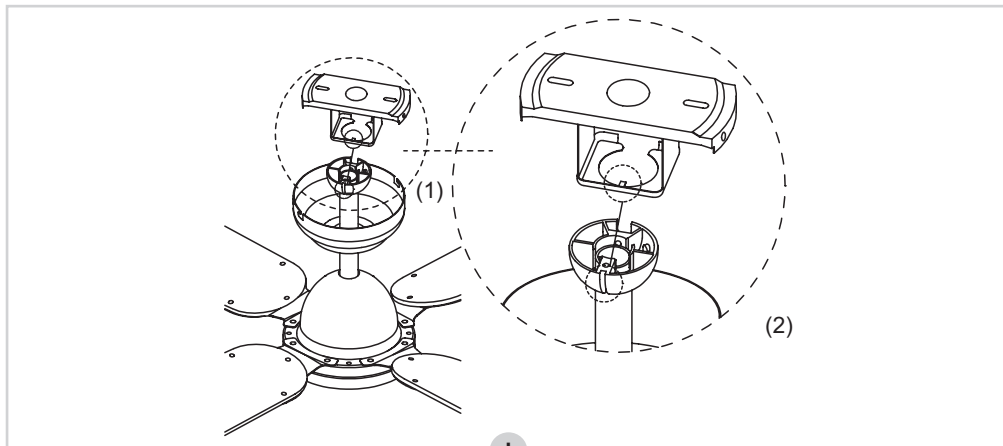

1. Insérez doucement le moteur du ventilateur dans la plaque de montage (1). Faites tourner le moteur du ventilateur jusqu'à ce que la broche saillante (1) tombe dans l'encoche (2).

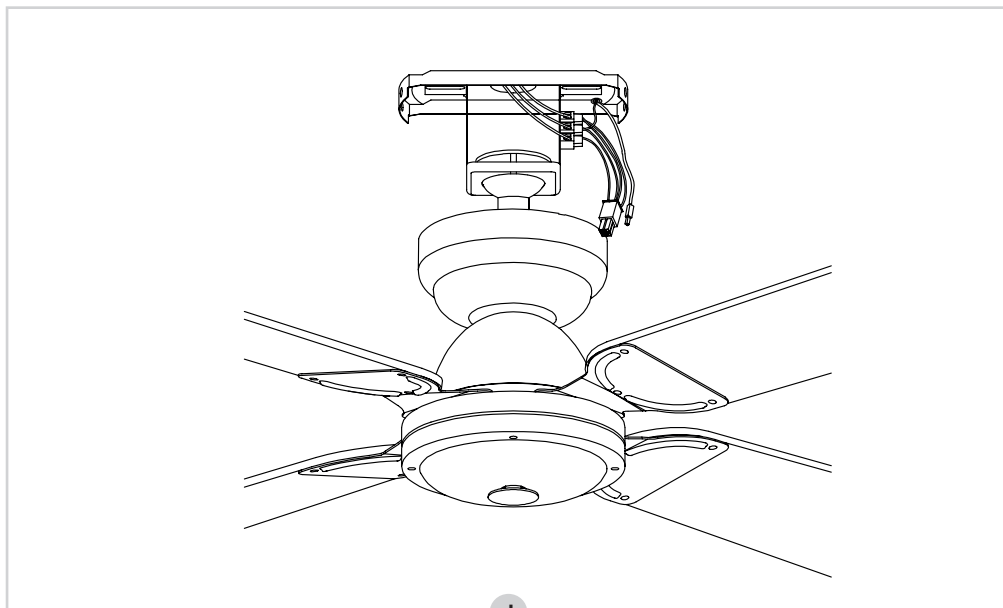

J



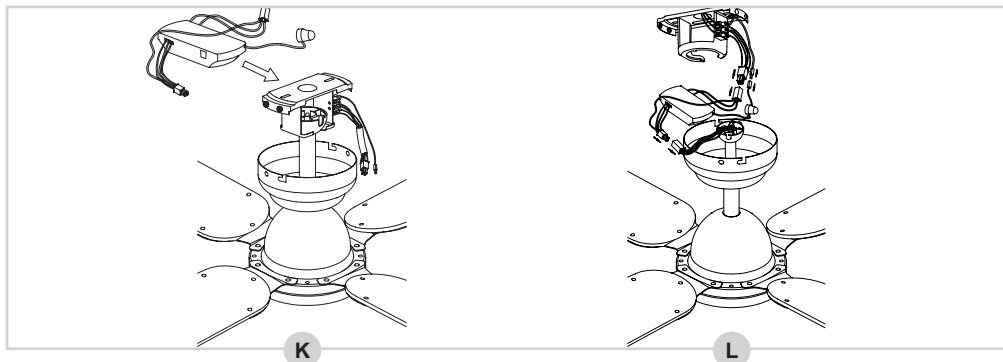

2. Insérez à présent le récepteur dans la plaque de montage (K).
3. Connectez les connecteurs du ventilateur et du récepteur ensemble (voir figure L).

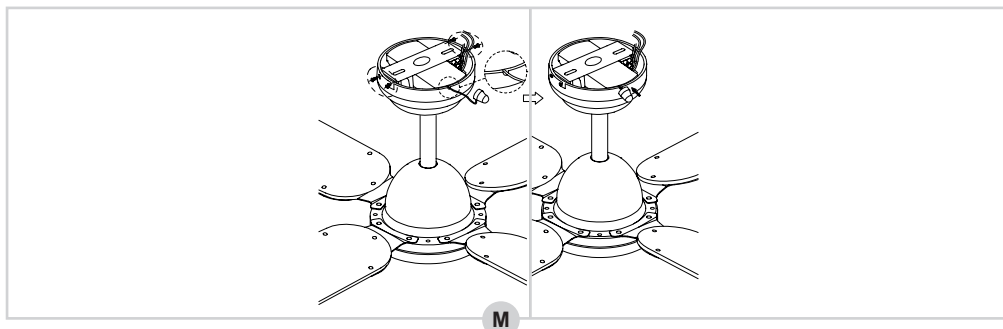

### MONTAGE - Le montage du ventilateur sur la plaque de montage

1. Placez maintenant le couvercle décoratif sur la plaque de montage et vissez-le (M).

**ATTENTION :** placez le câble avec le capteur dans l'ouverture de la coiffe décorative puis collez-le au plafond avec l'autocollant à l'arrière.

2. Remettez les deux vis dans le couvercle de décoration et serrez-les fermement (M).

Le ventilateur est à présent monté correctement. Vous pouvez rebrancher le courant dans l'armoire à compteur.

### Utilisation - Commande

Le ventilateur se commande à l'aide de la télécommande. L'appareil a 3 vitesses que l'on peut actionner à l'aide d'un bouton distinct : Rapide, moyen, lent.

BOUTON	FONCTION
	VENT. MARCHE/ARRET
	VITESSE MAX. VENT.
	VITESSE MOYENNE VENT.
	VITESSE MIN. VENT.

### UTILISATION - Mode été et hiver

Le ventilateur est équipé d'un mode été et hiver. En position été, le ventilateur souffle l'air vers le bas pour une brise rafraîchissante, alors qu'en position hiver, l'air circule dans la pièce, par exemple pour diffuser la chaleur de votre chauffage dans la pièce.

1. Relevez l'interrupteur pour passer en mode été.
2. Abaissez l'interrupteur pour passer en mode hiver.

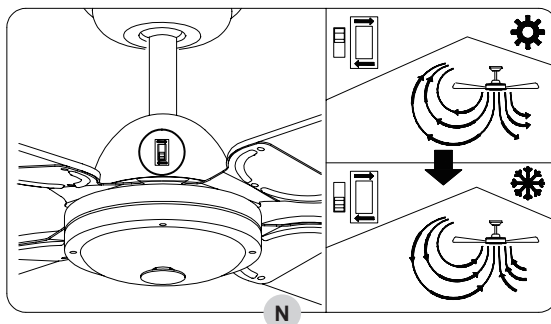

### PROBLEMEN OPLOSSEN

Problème	Cause potentielle	Solution recommandée
Le ventilateur ne démarre pas	<ol style="list-style-type: none"> <li>1. Le ventilateur est raccordé à un interrupteur mural pour l'éclairage et celui-ci n'est pas activé.</li> <li>2. Le courant n'a pas été rebranché dans l'armoire à compteurs ou il s'est coupé.</li> <li>3. Il y a des fils du ventilateur détachés</li> </ol>	<ol style="list-style-type: none"> <li>1. Contrôlez l'interrupteur de l'éclairage pour voir s'il est allumé.</li> <li>2. Contrôlez l'alimentation électrique principale dans l'armoire à compteurs pour voir si elle est branchée.</li> <li>3. Contrôlez s'il y a des fils détachés dans le câblage vers le ventilateur.</li> </ol> <p><b>ATTENTION :</b> Veillez à ce que l'alimentation électrique principale soit débranchée avant de contrôler le câblage !</p>
Le ventilateur fait du bruit	<ol style="list-style-type: none"> <li>1. La plaque de montage n'est pas bien montée</li> </ol>	<ol style="list-style-type: none"> <li>1. Contrôlez la plaque de montage pour voir si elle est encore bien fixée au plafond. Voir « Montage – L'installation de la plaque de montage ».</li> </ol>

### ÉQUILIBRER LES PALES DU VENTILATEUR

Nous mettons tout en œuvre pour vous livrer un produit parfait. Il arrive cependant parfois que les pales doivent être équilibrées. Suivez d'abord les deux premières solutions ci-avant. Si cela ne donne aucun résultat, essayez de changer 2 pales du ventilateur. Si le ventilateur est toujours déséquilibré, essayez de l'équilibrer avec le jeu d'équilibrage fourni (voir figure O).

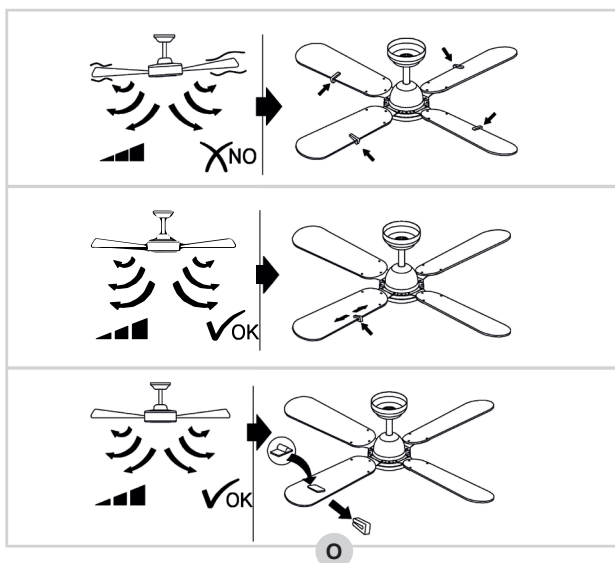

## DISPOSITIONS CONCERNANT LA GARANTIE

---

Le présent produit Bestron bénéficie – aux conditions ci-après – d'une garantie de 60 mois suivant la date d'achat et couvrant toute panne résultant d'un défaut/vice de fabrication et/ou de fonctionnement.

1. Pendant la période de garantie précitée, aucun frais ne sera facturé au titre des coûts de main-d'œuvre et de matériel.
2. Les réparations effectuées au cours de la période de garantie n'entraînent pas de prolongation du délai de garantie.
3. Les éléments/composantes défectueux – ou l'appareil lui-même en cas d'échange de l'appareil – deviennent automatiquement la propriété de Bestron.
4. La garantie profite exclusivement au premier acheteur et n'est pas transmissible.
5. La garantie ne joue pas pour les dommages résultant :
  - D'accidents
  - D'une utilisation inappropriée
  - De l'usure
  - D'une manipulation négligente
  - D'une installation erronée
  - Du raccordement à un réseau électrique autre que celui indiqué sur la plaque signalétique
  - De modifications non autorisées apportées à l'appareil
  - De réparations effectuées par des personnes non qualifiées
  - D'une utilisation contraire aux normes légales, techniques ou de sécurité s'appliquant
  - D'un transport négligent sans utiliser un emballage adéquat ou une autre protection
6. Il n'est pas possible de mettre en œuvre la garantie en cas de :
  - Dommages apparus pendant le transport
  - Suppression ou modification du numéro de série de l'appareil
7. Ne bénéficient pas de la garantie :
  - Les fils/câbles
  - Les lampes
  - Les parties/composantes en verre
8. La garantie ne donne pas droit à l'indemnisation d'éventuels dommages en sus du remplacement ou de la réparation des parties/composantes défectueuses. La responsabilité de Bestron ne peut jamais être engagée pour les éventuels dommages consécutifs ou pour toute autre conséquence causés l'appareil livré par Bestron ou en relation avec celui-ci.
9. Pour faire jouer la garantie, il convient de s'adresser au vendeur (sur Internet) ou directement au Service assistance de Bestron. N'envoyez jamais un article de votre propre initiative. Le paquet peut être en effet refusé et les éventuels frais seront à votre charge. Contactez d'abord le vendeur ou le Service assistance de Bestron qui vous indiqueront comment vous devez emballer l'appareil et comment l'expédier. Toute demande de mise en œuvre de la garantie doit être accompagnée d'une preuve d'achat.

## SERVICE

---

En cas de panne ou de dysfonctionnement de votre appareil, contactez le service assistance de BESTRON : [www.bestron.com/service](http://www.bestron.com/service)

## PROFICIAT!

---

Proficiat met de aankoop van dit Bestron-product. In deze gebruiksaanwijzing leggen we de werking en het gebruik uit. Lees de gebruiksaanwijzing dus aandachtig door vóór u het apparaat gaat gebruiken. Gebruik het apparaat alleen zoals beschreven in de gebruiksaanwijzing. Bewaar de gebruiksaanwijzing daarna zorgvuldig.

### **Bij een defect:**

Mocht het apparaat onverhoopt defect raken, probeer dan nooit zélf de reparatie uit te voeren. Laat reparaties altijd uitvoeren door een gekwalificeerde monteur.

### **Gebruik door kinderen:**

- Dit apparaat mag worden gebruikt door kinderen ouder dan 8 jaar en personen met verminderde lichamelijke, zintuiglijke of geestelijke vermogens of gebrek aan ervaring en kennis, maar alleen onder toezicht of als ze instructie hebben gekregen over het veilig gebruik van het apparaat en de mogelijke gevaren ervan begrijpen.
- Reiniging en onderhoud moeten niet worden gedaan door kinderen, behalve als zij ouder dan 8 jaar zijn en onder toezicht staan.
- Houd het toestel en de kabel buiten bereik van kinderen tot 8 jaar oud.
- Kinderen moeten in de gaten gehouden worden om er zeker van te zijn dat ze niet met het apparaat spelen.

## WAT U MOET WETEN OVER ELEKTRISCHE APPARATEN

---

- Controleer of de netspanning overeenkomt met de aangegeven netspanning op het typeplaatje van een elektrisch apparaat, voordat u het gebruikt.
- Controleer of het stopcontact waarop u een elektrisch apparaat aansluit, geaard is.
- Plaats elektrische apparaten altijd op een stabiele en vlakke ondergrond, op een plaats waar het niet kan vallen.
- Bepaalde delen van een elektrisch apparaat kunnen warm of soms heet worden. Raak deze niet aan om te voorkomen dat u zich verbrandt.
- Zorg ervoor dat uw handen droog zijn als u een elektrisch apparaat, een snoer of een stekker aanraakt.
- Elektrische apparaten moeten hun warmte kwijt kunnen om brandgevaar te voorkomen. Zorg er dus voor dat het apparaat voldoende vrij is en niet in contact kan komen met brandbaar materiaal. Elektrische apparaten mogen nooit worden bedekt.

- Zorg ervoor dat elektrische apparaten, snoeren of stekkers niet in aanraking komen met water.
- Dompel elektrische apparaten, snoeren of stekkers nooit onder in water of een andere vloeistof.
- Pak elektrische apparaten niet op wanneer ze in het water zijn gevallen. Trek direct de stekker uit het stopcontact. Gebruik het apparaat niet meer.
- Zorg ervoor dat elektrische apparaten, snoeren en stekkers niet in aanraking komen met hittebronnen, zoals een hete kookplaat of open vuur.
- Laat snoeren niet over de rand van het aanrecht, werkblad of een tafel hangen.
- Haal stekkers altijd uit het stopcontact wanneer u het elektrisch apparaat niet gebruikt.
- Als u de stekker uit het stopcontact neemt, trek dan aan de stekker zelf en niet aan het snoer.
- Controleer regelmatig of het snoer van het elektrisch apparaat nog intact is. Gebruik het apparaat niet als het snoer beschadigingen vertoont. Als het snoer beschadigd is, moet het vervangen worden door de fabrikant, een technische servicedienst of een persoon met een gelijkaardige kwalificatie, om elk gevaar te vermijden.
- Het apparaat mag niet in werking worden gesteld door middel van een externe tijdschakelaar, of door een afzonderlijk systeem met afstandsbediening.

## WAT U MOET WETEN OVER DIT APPARAAT

---

- Wees voorzichtig wanneer u het apparaat buitenshuis gebruikt.
- Gebruik het apparaat nooit in vochtige ruimten.
- Maak het apparaat na gebruik grondig schoon (zie Reiniging en onderhoud).
- Het wordt aangeraden de installatie uit te laten voeren door een daartoe bevoegde elektricien die de sterkte van de ondersteunende plafonddelen kan beoordelen en een goede elektrische aansluiting kan maken.
- Gebruik om gevaarlijke situaties te voorkomen alleen de twee stalen schroeven (en borgring) die voor montage zijn meegeleverd.
- Voorkom gevaarlijke situaties en zorg ervoor dat de bladhouders niet verbogen worden bij het installeren van de houders, het afstellen van de bladen of het reinigen van de ventilator. Steek geen andere objecten tussen de draaiende ventilatorbladen.

## MILIEU



- Werp verpakkingsmateriaal zoals plastic en dozen in de daarvoor bestemde containers.
- Dit product aan het eind van de gebruiksduur niet inleveren als normaal huishoudelijk afval, maar bij een inzamelpunt voor hergebruik van elektrische en elektronische apparatuur. Let op het symbool op het product, de gebruiksaanwijzing of de verpakking.
- De materialen kunnen hergebruikt worden zoals aangegeven. Door uw hulp bij hergebruik, de verwerking van de materialen of ander vormen van de benutting van oude apparatuur levert u een belangrijke bijdrage aan de bescherming van ons milieu.
- Informeer bij de gemeente naar het juiste inzamelpunt bij u in de buurt.

## EU-CONFORMITEITSVERKLARING

Dit product voldoet aan de eisen volgens de Europese richtlijnen.



**R. Neyman**  
Quality control

OMSCHRIJVING	SYMBOOL	WAARDE	EENHEID
MAXIMAAL VENTILATORDEBIET	F	73,02	M3/MIN
BEDRIJFSWAARDE	P	43,4	W
ELEKTRICITEITSVERBRUIK IN DE STAND-BY-STAND	SV	1,68	(M3/MIN)/W
GELUIDSVERMOGEN VAN DE VENTILATOR	PSB	0	W
MAXIMALE LUCHTSNELHEID	LWA	43	dB(A)
MAXIMALE LUFTGESCHWINDIGHEID	C	1,49	METERS/SEC
MEETNORM VOOR BEDRIJFSWAARDE	IEC 60879:196(CORR.1992)		
CONTACTGEGEVENS VOOR NADERE INFORMATIE: WWW.BESTRON.COM			

**WERKING - Algemeen**

Het apparaat is alleen bedoeld voor huishoudelijke doeleinden, niet voor professioneel gebruik.

1. Montageplaat
2. Motor
3. Ventilatorblad (4x)
4. Afstandsbediening
5. Afstandsbediening-ontvanger
6. Schroefset montageplaat (2x)
7. Schroefset ventilatorbladen (12x)
8. Balansgewicht
9. Balansclip
10. Ventilatorbladhouder (4x)

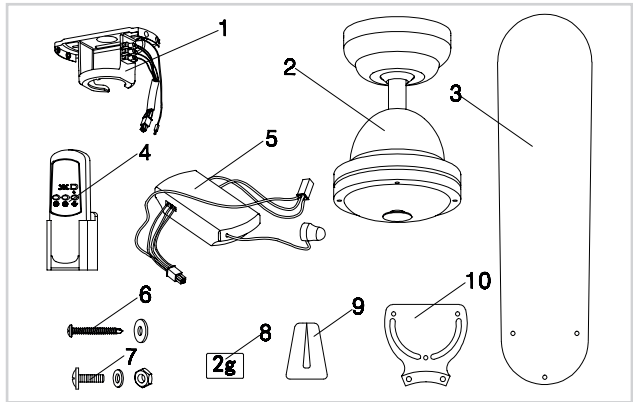

**MONTAGE - Het installeren van de montageplaat**

LET OP:

- SCHAKEL ALTIJD IN UW METERKAST DE STROOM UIT, VOOR U BEGINT MET DE MONTAGE VAN DE PLAFONDVENTILATOR.
- Zorg dat u de ventilator hangt op een plaats waar de afstand tussen ventilatorbladen en de vloer tenminste 2,30m zal zijn.

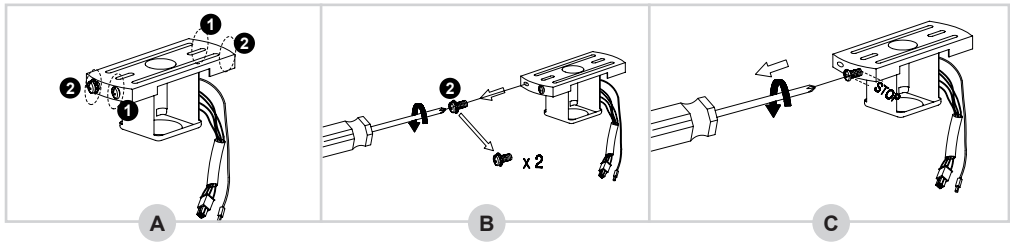

1. In de verpakking zitten vier schroeven in de montageplaat (zie figuur A).
2. Draai de twee schroeven 1 een halve slag los (B).
3. Draai daarna de twee schroeven 2 helemaal los en verwijder ze (C).

4. Verwijder de montageplaat van de sierkap en monteer de montageplaat stevig aan het plafond (D). Zorg ervoor dat de montageplaat stevig genoeg gemonteerd is om een gewicht van minimaal 10 kg te kunnen dragen.

5. Schroef nu de bedradingen op de juiste manier goed in het aansluitblokje vast (E):
  - Blauwe draad → N
  - Bruine of zwarte draad → L
  - Aardendraad (groen/geel) → ⊕

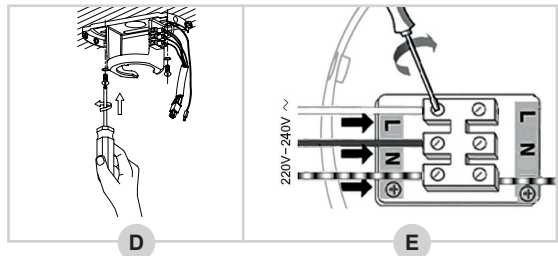

**MONTAGE - Het monteren van de ventilatorbladen aan het motorhuis**

1. Pak een ventilatorbladhouder en plaats deze op een ventilatorblad (zie figuur F).
2. Schroef een schroef met een rode ring door de ventilatorbladhouder en het ventilatorblad.
3. Plaats de bijgeleverde ring en daarna de bout op de schroef en draai deze goed vast.

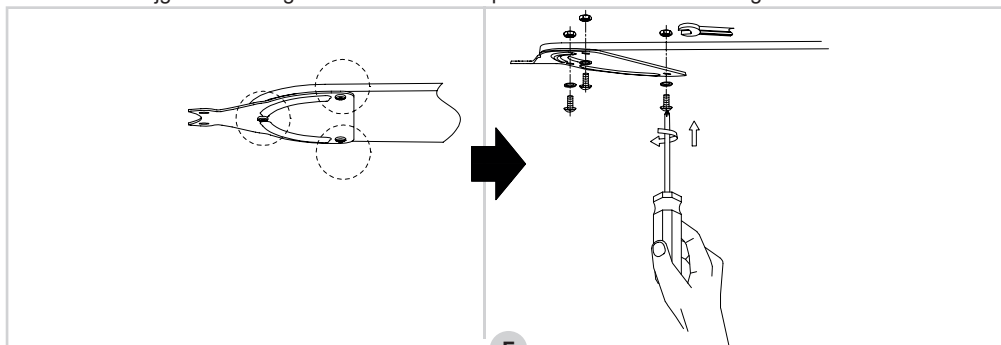

F

4. Verwijder de twee schroeven aan de bovenzijde van het motorhuis (zie figuur G), plaats vervolgens een ventilatorblad incl. houder (met de zwarte kant naar onder) en schroef deze vast met de twee schroeven (H).
5. Herhaal dit voor de andere drie ventilatorbladen.

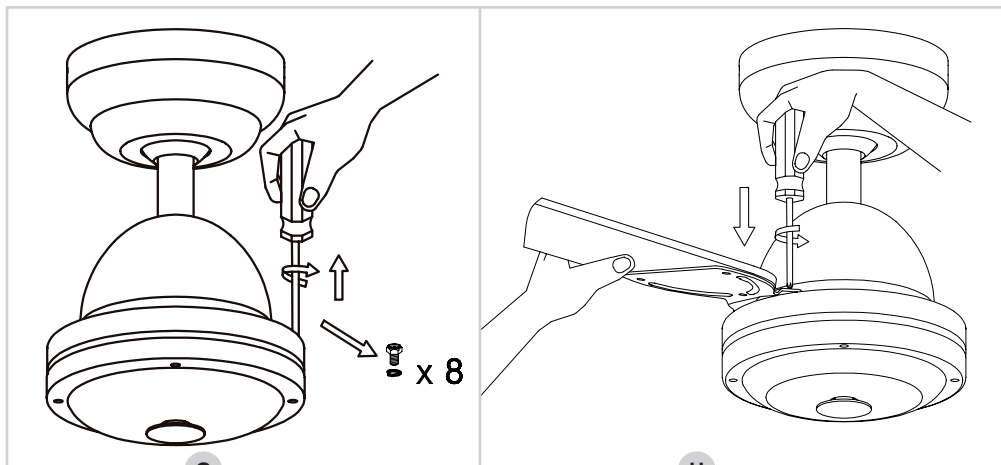

G

H

De ventilatorbladen zijn nu op de juiste manier gemonteerd.



**MONTAGE - Het monteren van de ventilatormotor aan de montageplaat**

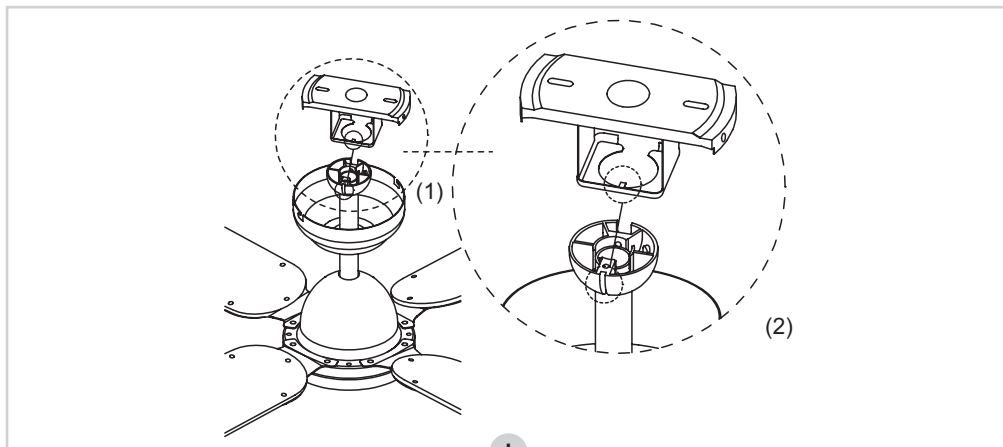

1. Steek voorzichtig de ventilatormotor door de montageplaat (I). Draai hierbij de ventilatormotor totdat de uitstekende pin (1) in de inkeping (2) valt.

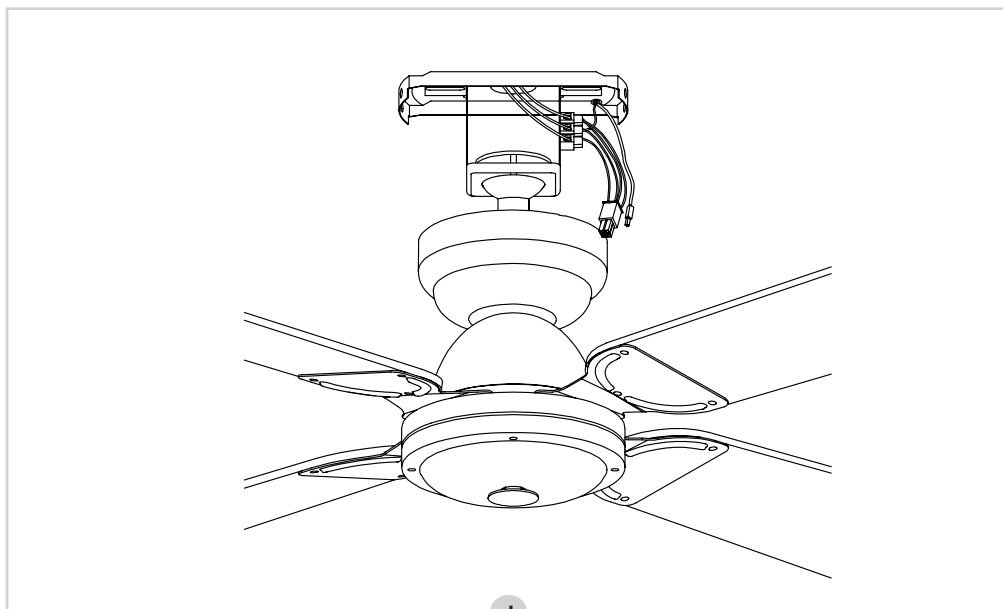

J

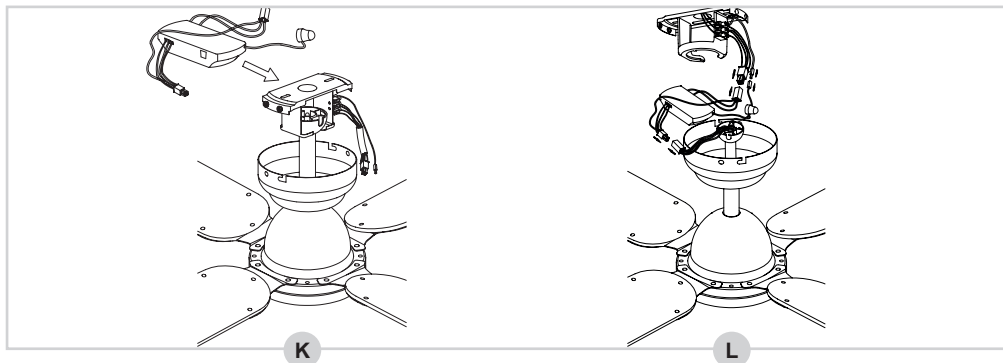

2. Schuif nu de ontvanger in de montageplaat (K).
3. Verbind de connectoren van de ventilator en de ontvanger met elkaar, (zie figuur L).

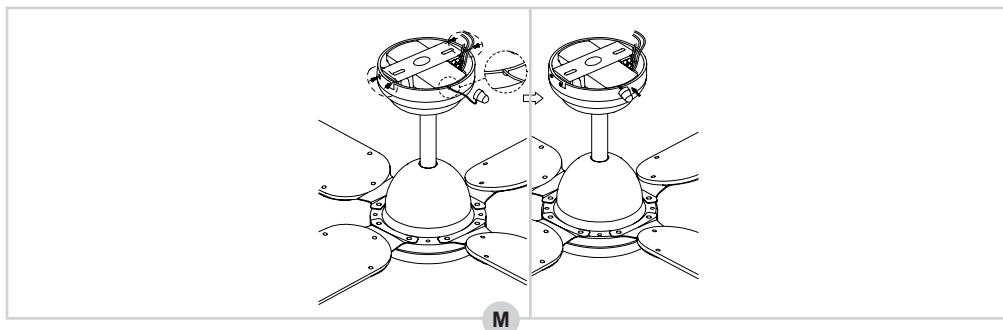

### MONTAGE - Het monteren van de ventilator aan de montageplaat

1. Plaats nu de sierkap over de montageplaat en schroef deze vast.

LET OP: Plaats de kabel met sensor in de uitsparing van de sierkap en plak deze vervolgens op het plafond met de sticker op de onderzijde.

2. Plaats de twee schroeven terug in de sierkap en draai ook deze stevig vast (M).

De ventilator is nu op de juiste manier gemonteerd. U kunt nu in uw meterkast de stroom weer inschakelen.

### GEBRUIK - Bediening

De ventilator is te bedienen via de bijgeleverde afstandsbediening. Het apparaat heeft 3 snelheden die elke via een aparte knop te bedienen zijn: snel, gemiddeld en langzaam.

	KNOP	FUNCTIE
	0	VENT. AAN/UIT
		MAX. VENT. SNELHEID
		MED. VENT. SNELHEID
		MIN. VENT. SNELHEID

**GEBRUIK - Zomer- en winterstand**

De ventilator is uitgerust met een zomer- en winterstand: in de zomerstand blaast de ventilator lucht direct naar beneden voor een koele bries, terwijl lucht in de winterstand door de ruimte wordt gecirculeerd, bijvoorbeeld om de warmte van uw verwarming door de ruimte te verspreiden.

1. Schakel de schakelaar omhoog om de zomerstand in te schakelen.
2. Schakel de schakelaar naar beneden om de winterstand in te schakelen.

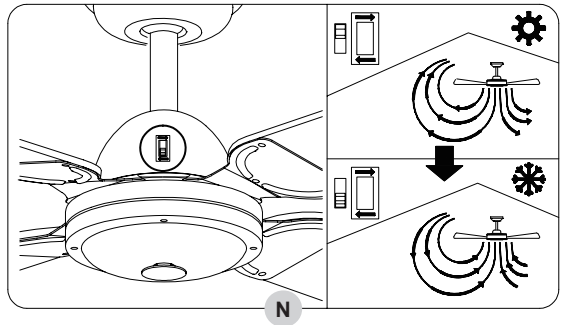

**PROBLEMEN OPLOSSEN**

Probleem	Mogelijke oorzaak	Aangeraden oplossing
Ventilator start niet.	<ol style="list-style-type: none"> <li>1. De ventilator is aange-sloten op een wand-licht-schakelaar en deze is niet ingeschakeld.</li> <li>2. Stroom in de meterkast is niet terug ingeschakeld of is uitgevallen.</li> <li>3. Er zitten draden naar de ventilator los.</li> </ol>	<ol style="list-style-type: none"> <li>1. Controleer of de lichtschakelaar is ingeschakeld.</li> <li>2. Controleer of de hoofdstroomtoevoer in de meterkast is ingeschakeld.</li> <li>3. Controleer of er draden los zitten in de bedrading naar de ventilator.</li> </ol> <p><b>LET OP:</b> Zorg ervoor dat de hoofdstroomtoevoer is uitgeschakeld, voordat u de bedrading controleert!</p>
Ventilator maakt lawaai.	<ol style="list-style-type: none"> <li>1. De montageplaat is niet goed gemonteerd.</li> </ol>	<ol style="list-style-type: none"> <li>1. Controleer of de montageplaat (nog) goed vastzit aan het plafond. Zie 'Montage - Het installeren van de montageplaat'.</li> </ol>

**VENTILATORBLADEN BALANCEREN**

We doen onze uiterste best om het product naar perfectie af te leveren. Echter blijft er de mogelijkheid dat de bladen soms uitgebalanceerd moeten worden. Volg als eerste de 2 mogelijke oplossingen hierboven. Als dit geen resultaat oplevert, probeer dan 2 ventilatorbladen om te wisselen. Blijft de ventilator uit balans? Probeer deze dan te balanceren met behulp van de bijgeleverde balansset (zie figuur O).

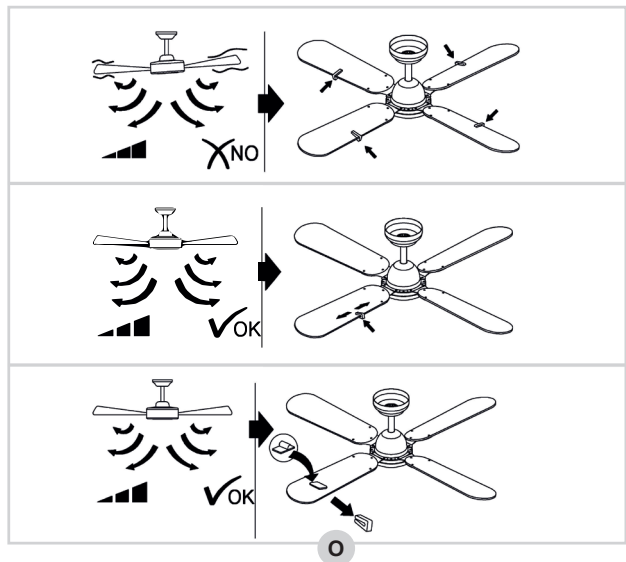

## GARANTIEBEPALINGEN

---

Bestron hanteert onder de volgende voorwaarden 60 maanden na aankoopdatum garantie op deze apparatuur tegen defecten die zijn ontstaan door fabricage- en/of materiaalfouten.

1. In de genoemde garantieperiode zullen geen kosten worden berekend voor arbeidsloon en materiaal.
2. De onder garantie uitgevoerde reparatie verlengt de garantietermijn niet.
3. Defecte onderdelen of bij omruiling de defecte apparaten zelf, worden automatisch eigendom van Bestron.
4. De garantie is uitsluitend geldig voor de eerste koper en niet overdraagbaar.
5. De garantie is niet geldig voor schade die is ontstaan door:
  - Ongevallen
  - Verkeerd gebruik
  - Slijtage
  - Verwaarlozing
  - Foutieve installatie
  - Aansluiting op een andere netspanning dan die op het typeplaatje is vermeld
  - Ongeautoriseerde wijziging
  - Reparaties uitgevoerd door niet-gekwalificeerde derden
  - Gebruik in strijd met de geldende wettelijke, technische of veiligheidsnormen
  - Onzorgvuldig transport zonder geschikte verpakking of andere bescherming
6. Aanspraak op garantie kan niet worden gedaan bij:
  - Schade tijdens het transport
  - Het verwijderen of wijzigen van het serienummer van het apparaat.
7. Uitgezonderd van garantie zijn:
  - Snoeren
  - Lampen
  - Glazen onderdelen
8. De garantie geeft geen enkel recht op vergoeding van eventuele schade, buiten de vervanging respectievelijk reparatie van de defecte onderdelen. Bestron kan nooit aansprakelijk gesteld worden voor eventuele vervolgschade of enigerlei andere consequenties die door of in relatie met de door hem geleverde apparatuur zijn ontstaan.
9. Aanspraak op garantie kan alleen bij uw (web-)winkelier of rechtstreeks bij de Bestron Service Dienst. Stuur echter nooit zomaar iets op. Het pakket kan dan namelijk geweigerd worden en eventuele kosten zijn voor uw rekening. Neem eerst contact op voor aanwijzingen hoe u het apparaat moet inpakken en verzenden. Elke aanspraak op garantie dient vergezeld te gaan van het aankoopbewijs.

## SERVICE

---

Mocht zich onverhoopt een storing voordoen, dan kunt u contact opnemen met de BESTRON-service-dienst: [www.bestron.com/service](http://www.bestron.com/service)

## CONGRATULATIONS!

---

Congratulations with the purchase of this Bestron product. These instructions tell you how the product works and how to use it. Read the instructions carefully before you start using the appliance. Only use the appliance in the manner described in the instructions. Keep these instructions in a safe place for future reference.

### **Defects:**

If the appliance is defective, do not try to repair it yourself. Always have a qualified mechanic carry out any repairs.

### **Children:**

- This appliance may be used by children over the age of 8 years old and persons with reduced physical, sensory or mental capabilities or lack of experience and know-how, but only if supervised or if they have been instructed on how to use the appliance safely and are aware of its potential dangers.
- Children are not allowed to clean and maintain the appliance, except if they are over the age of 8 years old and supervised.
- Keep the appliance and the cable out of reach of children under the age of 8 years old.
- Keep an eye on children to ensure that they do not play with the appliance.

## WHAT YOU SHOULD KNOW ABOUT ELECTRICAL APPLIANCES

---

- Check that the mains voltage corresponds with that shown on the rating plate of an electrical appliance before you use it.
- Check that the socket to which you connect the electrical appliance is earthed.
- Always install electrical appliances on a stable and level surface where it cannot fall over.
- Certain parts of an electrical appliance may become warm or sometimes hot. Do not touch them as you may burn yourself.
- Make sure your hands are dry when you touch an electrical appliance, a cord or a plug.
- Electrical appliances must be able to lose their heat to avoid fire hazards. Therefore, make sure that the appliance has sufficient clearance around it and that it does not come into contact with flammable materials. Electrical appliances must never be covered.
- Make sure that electrical appliances, cords or plugs do not come into contact with water.

Never immerse electrical appliances, cords or plugs in water or any other liquid.

- Do not touch electrical appliances if they have fallen in the water. Immediately pull the plug out of the socket. Stop using the appliance.
- Make sure that electrical appliances, cords and plugs do not come into contact with heat sources, such as a hot hob or open fire.
- Never let cords hang over the edge of the sink, a worktop or a table.
- Always remove plug from the socket when you are not using the electrical appliance.
- Remove the plug from the socket by pulling the plug itself and not the cord.
- Regularly check if the cord of the electrical appliance is not damaged. Do not use the electrical appliance if the cord shows signs of damage. If the cord is damaged, it should be replaced by the manufacturer, a technical service provider or a person with an equivalent qualification, to avoid any danger.
- The appliance may not be switched on with the aid of an external time switch, or by a separate system with remote control.

## **WHAT YOU SHOULD KNOW ABOUT THIS APPLIANCE**

---

- Be careful when using the appliance outdoors.
- Never use the appliance in damp or wet locations.
- Thoroughly clean the appliance after use (see Cleaning and Maintenance).
- We recommend the installation be performed by a qualified electrician who can check the strength of the supportive ceiling members and make proper electrical connection.
- To reduce the risk of personal injury, use only the two steel screws (and lock washer) provided for mounting.
- To reduce the risk of personal injury, do not bend the blade holders when installing the holders, balancing the blades or cleaning the fan.

## ENVIRONMENT



- Dispose of packaging material such as plastic and cardboard boxes in the designated containers.
- Do not dispose of this product as normal domestic waste at the end of its life, but hand it in at a collection point for the reuse of electric and electronic equipment. Look for the symbol on the product, the user instructions or the packaging showing the type of waste.
- The materials can be used as indicated. By helping us reuse and process the materials or otherwise recycle the old equipment, you will be making an important contribution towards the protection of the environment.
- Your municipality can tell you where to find the designated waste collection point in your neighbourhood.

## CE DECLARATION OF CONFORMITY

This product meets the requirements of European guidelines.



**R. Neyman**  
Quality control

DESCRIPTION	SYMBOL	VALUE	UNIT
MAXIMUM FAN FLOW RATE	F	73,02	M3/MIN
FAN POWER INPUT	P	43,4	W
SERVICE VALUE	SV	1,68	(M3/MIN)/W
STANDBY POWER CONSUMPTION	PSB	0	W
FAN SOUND POWER LEVEL	LWA	43	dB(A)
MAXIMUM AIR VELOCITY	C	1,49	METERS/SEC
MEASUREMENT STANDARD FOR SERVICE VALUE	IEC 60879:196(CORR.1992)		
CONTACT DETAILS FOR OBTAINING MORE INFORMATION: WWW.BESTRON.COM			

**OPERATION - General**

The appliance is only intended for household purposes, not for professional use.

1. Mounting bracket
2. Motor
3. Fan blade (4x)
4. Remote control
5. Remote control receiver
6. Screw set mounting plate (2x)
7. Fan blade screw set (12x)
8. Balance weight
9. Balance clip
10. Fan blade holder (4x)

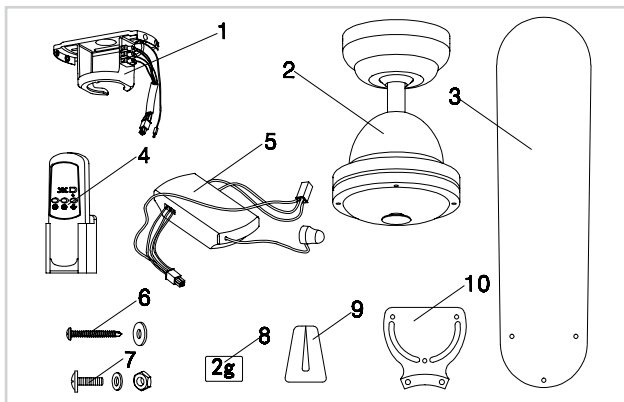

**MOUNTING - Installing the mounting bracket**

**PLEASE NOTE:**

- ALWAYS SWITCH OFF THE POWER IN YOUR METER BOX BEFORE STARTING MOUNTING THE CEILING FAN.
- Make sure to hang the fan where the distance between fan blades and the floor will be at least 2.30 m.

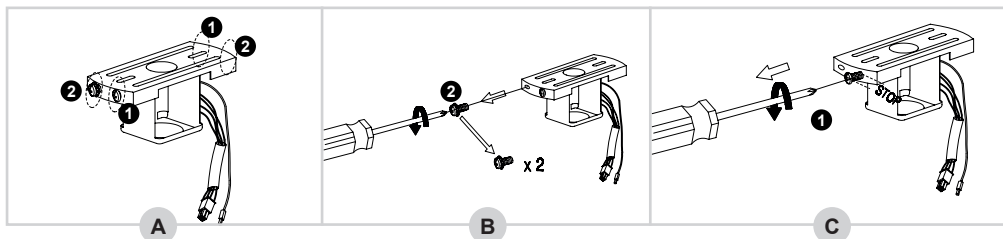

1. In the package the mounting bracket has 4 screws mounted on (see figure A)
2. Loosen the two screws 1 half a turn (B).
3. Then completely loosen and remove the two screws 2 (C).

4. Remove the mounting bracket from the decorative cover and attach the mounting bracket securely to the ceiling (D). Make sure the mounting bracket is mounted firmly enough to support a weight of at least 10 kg.
5. Now screw the wiring correctly into the terminal block (E):
  - Blue wire → N
  - Brown or black wire → L
  - Ground wire (green/yellow) → ⊕

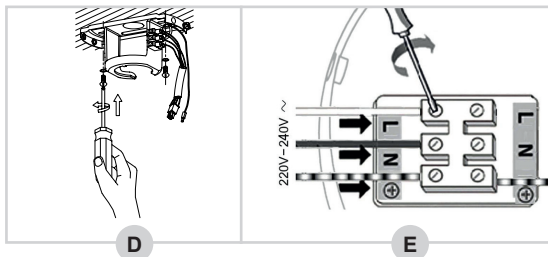



**MOUNTING - Mounting the fan blades to the motor housing**

1. Take a fan blade holder and place it on a fan blade (see figure F).
2. Thread a screw with a red ring through the fan blade holder and the fan blade.
3. Place the supplied ring and then the bolt on the screw and tighten it properly.

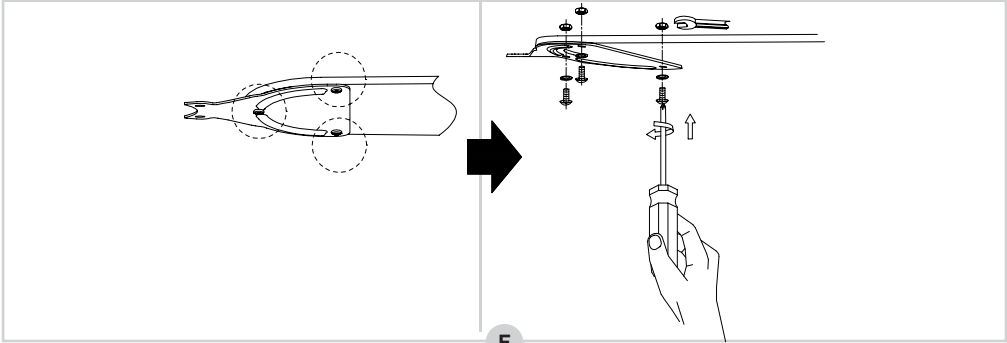

F

4. Remove the two screws at the top of the motor housing (see figure G), then place a fan blade incl. holder (with the black side down) and screw it tight with the two screws (H).
5. Repeat for the other three fan blades.

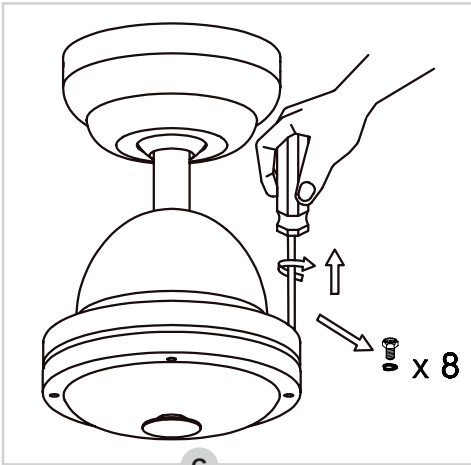

G

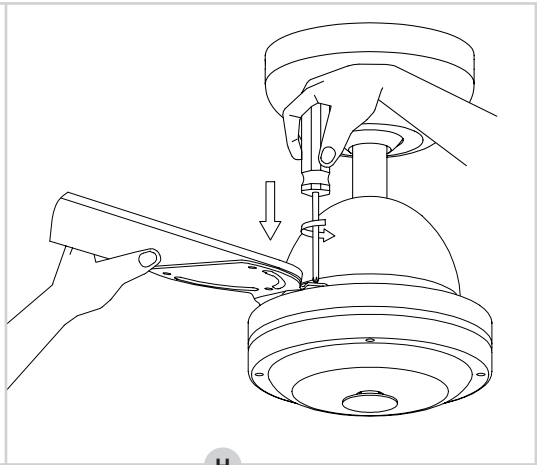

H

The fan blades are now properly mounted.

**MOUNTING - Mounting the fan motor on the mounting bracket**

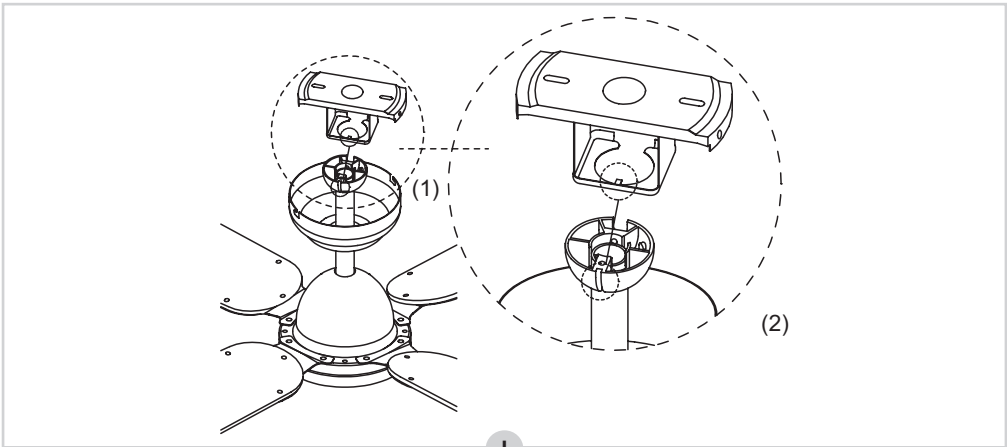

1. Carefully insert the fan motor through the mounting bracket (1). Turn the fan motor until the protruding pin (1) falls into the notch (2).

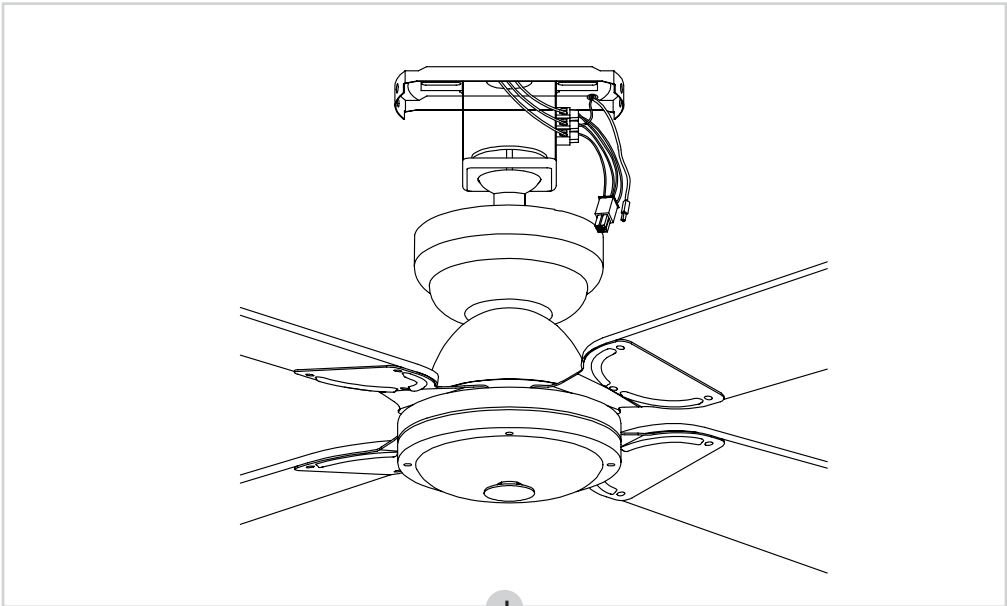

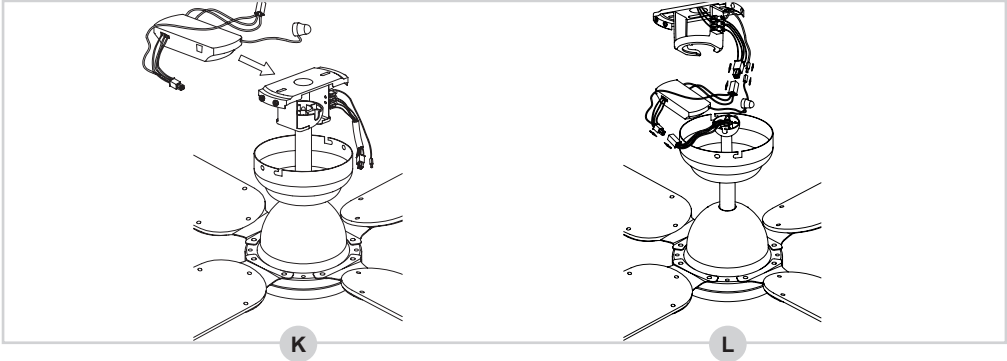

2. Now slide the receiver into the mounting bracket (K).
3. Connect the connectors of the fan and the receiver, (see figure L).

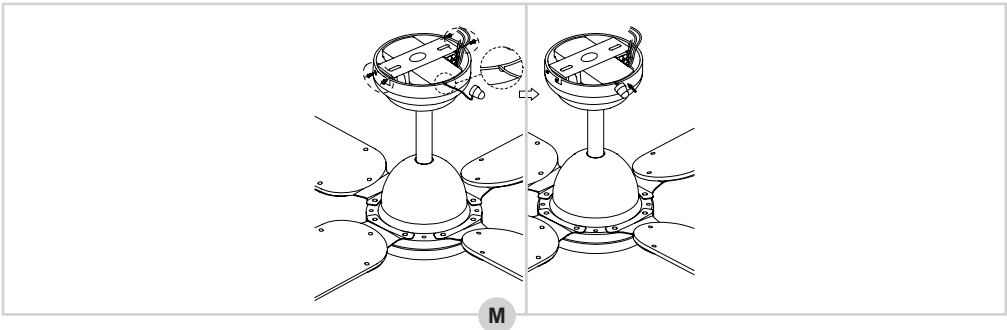

**MOUNTING - Mounting the fan to the mounting bracket**

1. Now place the decorative cover over the mounting bracket and screw it on (M).

NOTE: place the cable with sensor in the recess of the decorative cover and then stick it on the ceiling with the sticker on the bottom.

2. Replace the two screws in the decoration cover and tighten them too (M).

The fan is now properly mounted. You can now switch on the power again in your meter box.

**USE - Operation**

The fan can be operated with the remote control included. The device has 3 speeds, each of which can be operated via a separate button: fast, medium and slow.

	BUTTON	FUNCTION
	0	VENT. ON/OFF
		MAX. VENT. SPEED
		MED. VENT. SPEED
		MIN. VENT. SPEED

**USE - Summer and winter mode**

The fan is equipped with a summer and winter mode: in summer mode, the fan blows air directly downwards for a cool breeze, while in winter mode, air is circulated through the room, for example to spread the heat from your heating throughout the room.

1. Switch up to activate summer mode.
2. Switch down to activate winter mode.

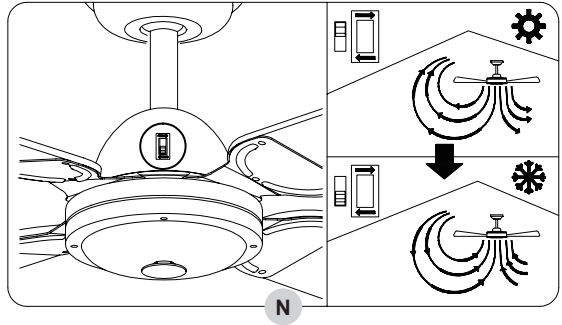

**PROBLEM SOLVING**

Trouble	Probable Cause	Suggested Remedy
Fan won't start.	<ol style="list-style-type: none"> <li>1. The fan is connected to a wall light switch and it is not turned on.</li> <li>2. Power in the meter cupboard has not been switched back on or has failed.</li> <li>3. Wires to the fan are loose.</li> </ol>	<ol style="list-style-type: none"> <li>1. Make sure the light switch is turned on.</li> <li>2. Check whether the main power supply in the meter box is switched on.</li> <li>3. Check for loose wires in the wiring to the fan.</li> </ol> <p><b>PAY ATTENTION:</b> Make sure the main power supply is turned off before checking the wiring!</p>
Fan is noisy.	<ol style="list-style-type: none"> <li>1. The mounting plate is not properly mounted.</li> </ol>	<ol style="list-style-type: none"> <li>1. Check whether the mounting plate is (still) properly attached to the ceiling. See 'Mounting - Installing the mounting plate'.</li> </ol>

**BALANCING FAN BLADES**

We do our utmost to deliver the product to in perfect condition. However, there's always a possibility that the blades occasionally need to be balanced. First, follow the 2 possible solutions above. If this does not work, try swapping 2 fan blades. Is the fan still unbalanced? Then try to balance it using the supplied balance set (see figure O).

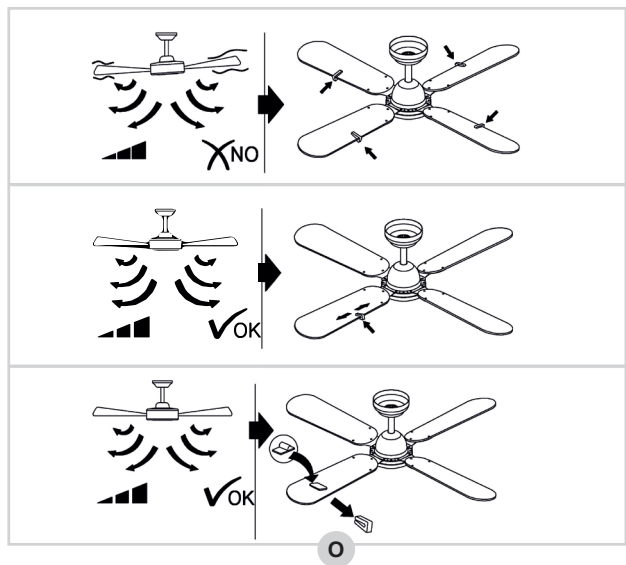

## WARRANTY CONDITIONS

---

Bestron offers a 60-month warranty on this equipment against defects resulting from manufacturing and/or material errors, subject to the following conditions.

1. No labour or material costs will be charged during this warranty period.
2. Any repairs carried out under the warranty will not extend the warranty period.
3. Faulty parts, or in the event of exchange, the faulty equipment itself, will automatically become the property of Bestron.
4. The warranty is valid for the first buyer only and is non-transferable.
5. The warranty is not valid for damage caused by:
  - Accidents
  - Improper use
  - Wear and tear
  - Neglect
  - Faulty installation
  - Connection to a different mains voltage than indicated on the type plate
  - Unauthorised changes
  - Repairs carried out by unqualified third parties
  - Use in violation with the applicable statutory, technical or safety standards
  - Careless transport without suitable packaging or other protection
6. Warranty cannot be claimed:
  - For damage during transport
  - If the serial number of the appliance is removed or changed
7. Items excluded from warranty are:
  - Cords
  - Lamps
  - Glass parts
8. The warranty does not entitle the purchaser to compensation for any damage other than replacement or repair of the faulty parts. Bestron cannot in any event be held liable for any indirect or consequential losses caused by or in relation to the equipment it has provided.
9. Claims under a warranty may only be submitted to your (online) retailer or directly to the Bestron Service Department. Never send items without being asked to. We may refuse the parcel and you will be liable for the costs. Contact us first and we tell you how the appliance should be packaged and sent. Each claim under a warranty must be accompanied by the relevant receipt.

## SERVICE

---

If an unexpected problem occurs, please contact the BESTRON service department:  
[www.bestron.com/service](http://www.bestron.com/service)

## COMPLIMENTI!

---

Congratulazioni per l'acquisto di questo prodotto Bestron. Nelle presenti istruzioni per l'uso viene spiegato il funzionamento e l'impiego dell'apparecchio. Pertanto, prima di utilizzarlo, leggerle attentamente. Utilizzare l'apparecchio esclusivamente come di seguito descritto. Conservare queste istruzioni in luogo sicuro.

### **In caso di guasto:**

Nel caso indesiderato in cui l'unità dovesse guastarsi, non tentare mai di ripararla da soli. Far sempre eseguire le riparazioni da un tecnico qualificato.

### **Utilizzo da parte dei bambini:**

- Questo apparecchio può essere utilizzato da bambini di età superiore agli 8 anni e da persone con capacità fisiche, sensoriali o mentali ridotte o con scarsa esperienza e conoscenza, ma esclusivamente sotto la supervisione di un adulto o se hanno ricevuto tutte le istruzioni necessarie per l'utilizzo sicuro dell'apparecchio e ne hanno compreso i possibili pericoli.
- Pulizia e manutenzione non devono essere effettuate dai bambini, a meno che non abbiano più di 8 anni e sotto la supervisione di un adulto.
- Mantenere l'unità e il cavo di alimentazione fuori dalla portata dei bambini di età inferiore agli 8 anni.
- I bambini devono essere costantemente sorvegliati per assicurarsi che non giochino con il dispositivo.

## COSA È NECESSARIO SAPERE SUI DISPOSITIVI ELETTRICI

---

- Prima di utilizzare un dispositivo elettrico, assicurarsi che la tensione di rete corrisponda alla tensione di rete indicata sulla sua targhetta d'identificazione.
- Assicurarsi che la presa elettrica a cui si intende collegare un dispositivo elettrico sia collegata a terra.
- Collocare sempre gli apparecchi elettrici su una superficie stabile e piana, in modo che non possano cadere.
- Alcune parti di un dispositivo elettrico possono riscaldarsi o, a volte, surriscaldarsi. Per evitare le ustioni, evitare di toccarle.
- Quando si tocca un apparecchio elettrico, un cavo o una spina, assicurarsi che le mani siano asciutte.
- Le apparecchiature elettriche devono poter dissipare il calore prodotto al fine di evitare il rischio di incendio. Pertanto, assicurarsi che l'unità sia sufficientemente libera da ingombri e che non possa venire a contatto con materiale combustibile. Non coprire mai gli apparecchi elettrici.
- Evitare il contatto di apparecchi, cavi o spine elettriche con l'acqua.

- Mai immergere apparecchi elettrici, cavi o spine in acqua o in altri liquidi.
- Se gli apparecchi elettrici dovessero cadere in acqua, mai tentare di raccogliarli. Scollegare immediatamente la spina dalla presa elettrica e non riutilizzare l'apparecchio.
- Assicurarci che gli apparecchi elettrici, i cavi e le spine non entrino in contatto con fonti di calore, come piastre calde o fiamme libere.
- Non lasciare i cavi appesi sopra il bordo del lavandino, del piano di lavoro o del tavolo.
- Quando il dispositivo non è in uso, scollegare sempre il cavo di alimentazione.
- Nello scollegare il cavo di alimentazione dalla spina elettrica, assicurarsi di tirare la spina stessa e non il cavo.
- Controllare regolarmente che il cavo del dispositivo elettrico sia intatto. Non utilizzare l'unità se il cavo risulta essere danneggiato. Se il cavo è danneggiato, per evitare qualsiasi rischio, è necessario che venga sostituito dal produttore, da un servizio di assistenza tecnica o da una persona qualificata.
- L'apparecchio non deve essere azionato da un timer esterno o da un sistema separato dotato di telecomando.

## **COSA È NECESSARIO SAPERE SU QUESTO DISPOSITIVO**

---

- Fare attenzione quando si utilizza il dispositivo all'aperto.
- Non utilizzare mai l'apparecchio in ambienti umidi.
- Pulire accuratamente l'unità dopo l'uso (vedere la sezione Pulizia e manutenzione).
- Si consiglia di eseguire l'installazione da un elettricista qualificato in grado di verificare la resistenza degli elementi di supporto del soffitto e di effettuare una connessione elettrica adeguata.
- Per ridurre il rischio di lesioni personali, utilizzare solo le due viti in acciaio (e la rondella di sicurezza) fornite per il montaggio.
- Per ridurre il rischio di lesioni personali, non piegare i portalama durante l'installazione dei supporti, il bilanciamento delle pale o la pulizia della ventola.

## DISPOSIZIONI AMBIENTALI



- Smaltire i materiali di imballaggio, come plastica e scatole di cartone, negli appositi contenitori.
- Al termine della sua vita utile, non smaltire il prodotto come un normale rifiuto domestico, ma conferire presso un punto di raccolta per il riciclaggio di apparecchiature elettriche ed elettroniche. Osservare il relativo simbolo apposto sul prodotto, contenuto nelle istruzioni per l'uso o stampato sull'imballaggio.
- I materiali possono essere riutilizzati come indicato. Con il vostro aiuto per il riutilizzo, l'elaborazione dei materiali o altre forme di riciclaggio di vecchi apparecchi, contribuite in modo importante alla protezione dell'ambiente.
- Chiedete al vostro comune di residenza dove è ubicato il punto di raccolta appropriato.

## DICHIARAZIONE DI CONFORMITÀ CE

Questo prodotto soddisfa i requisiti delle linee guida Europee.



**R. Neyman**  
Controllo qualità

DESCRIZIONE	SIMBOLO	VALORE	UNITÀ
PORTATA MASSIMA D'ARIA	F	73,02	M3/MIN
POTENZA ASSORBITA DEL VENTILATORE	P	43,4	W
VALORI DI ESERCIZIO	SV	1,68	(M3/MIN)/W
CONSUMO ELETTRICO IN MODO «ATTESA»	PSB	0	W
LIVELLO DI POTENZA SONORA DEL VENTILATORE	LWA	43	dB(A)
VELOCITÀ MASSIMA DELL'ARIA	C	1,49	METERS/SEC
NORME DI MISURA PER IL VALORE DI ESERCIZIO	IEC 60879:196(CORR.1992)		
REFERENTE PER ULTERIORI INFORMAZIONI : WWW.BESTRON.COM			



### FUNZIONAMENTO - Generale

L'apparecchio è destinato esclusivamente a uso domestico, non a uso professionale.

1. Base di supporto
2. Motore
3. Elica del ventilatore (4x)
4. Telecomando
5. Ricevitore del telecomando
6. Set di viti per la base di supporto (2x)
7. Set di viti per le pale del ventilatore (12x)
8. Contrappeso
9. Clip di equilibrio
10. Supporto della pala del ventilatore (4x)

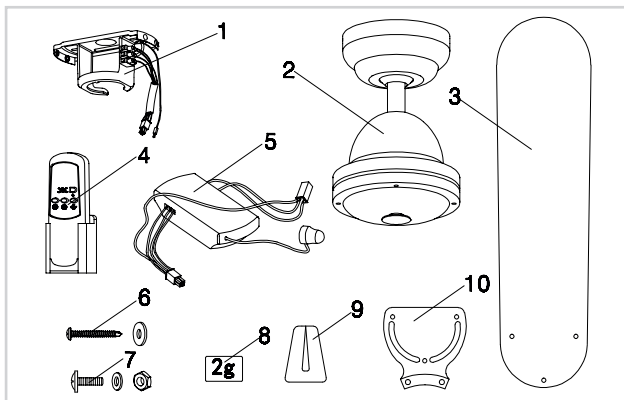

### MONTAGGIO - Installazione della base di supporto

**ATTENZIONE:**

- SPEGNERE SEMPRE L'ALIMENTAZIONE DEL CONTATORE ELETTRICO PRINCIPALE PRIMA DI MONTARE IL VENTILATORE SUL SOFFITTO.
- Assicurarsi di appendere il ventilatore affinché la distanza tra le pale del ventilatore e il pavimento sia di almeno 2,30 m.

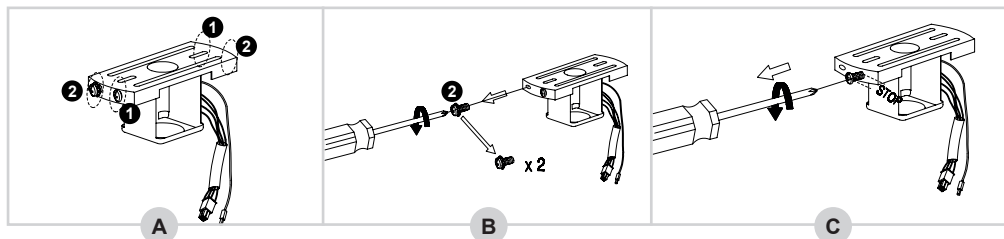

1. La confezione contiene quattro viti nella piastra di montaggio (vedere figura A).
2. Allentare le due viti **1** di mezzo giro (B).
3. Quindi allentare completamente le due viti **2** e rimuoverle (C).

4. Rimuovere la copertura della base di supporto e fissarla saldamente al soffitto (D). Assicurarsi che la base su cui sarà installato il dispositivo sia montata saldamente in modo da poter sopportare un peso di almeno 10 kg.

7. Ora avvitare i cavi di cablaggio sulla morsetteria in modo corretto (E):
  - Filo blu → N
  - Filo marrone o nero → L
  - Messa a terra (verde/giallo) → ⊕

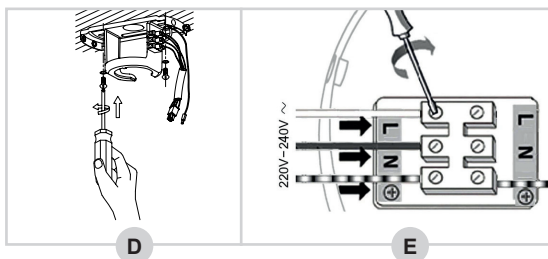

**MONTAGGIO - Montaggio delle pale del ventilatore sull'alloggiamento del motorino**

1. Prendere uno dei supporti della pala del ventilatore e posizionarlo su una delle pale del ventilatore (vedere la figura F).
2. Inserire una vite con anello rosso tra il supporto e la pala del ventilatore.
3. Posizionare la rondella in dotazione e successivamente il bullone sulla vite e stringere opportunamente.

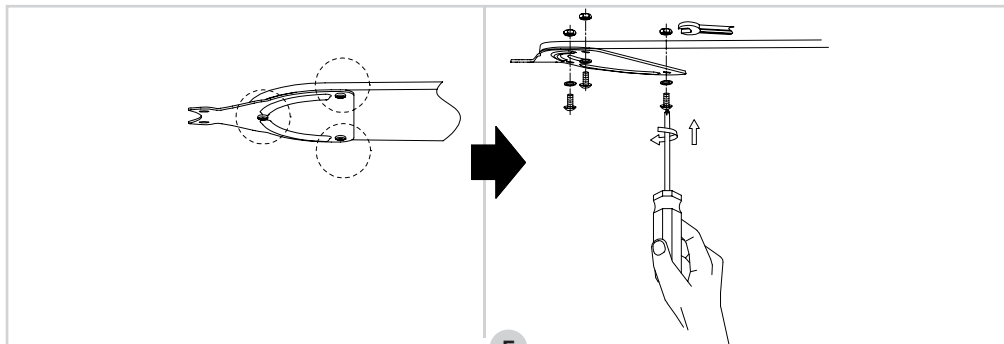

F

4. Rimuovere le due viti presenti sulla parte superiore dell'alloggiamento del motorino (vedere la figura G), quindi posizionare una pala del ventilatore incluso il supporto (con il lato nero rivolto verso il basso) e avvitare saldamente con le due viti (H).
5. Ripetere la procedura per le altre tre pale del ventilatore.

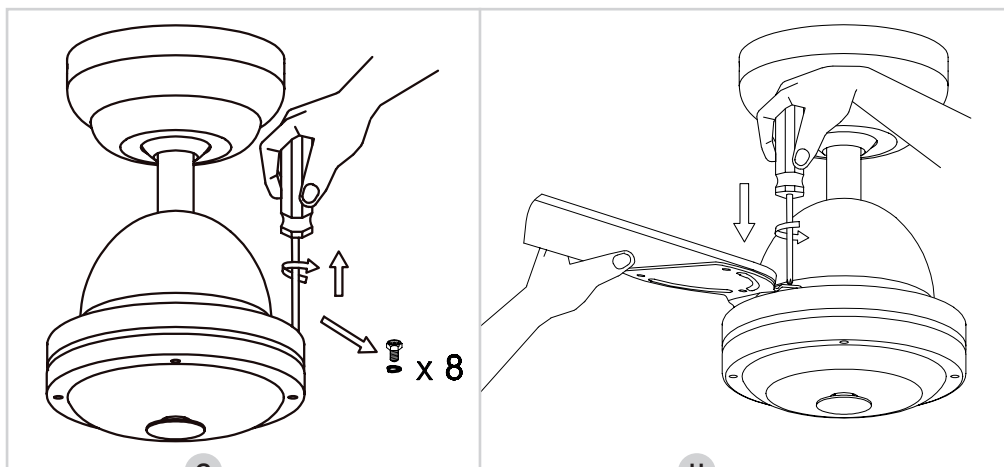

G

H

Adesso le pale del ventilatore sono montate correttamente.

**MONTAGGIO - Montaggio del motore del ventilatore sulla base di supporto**

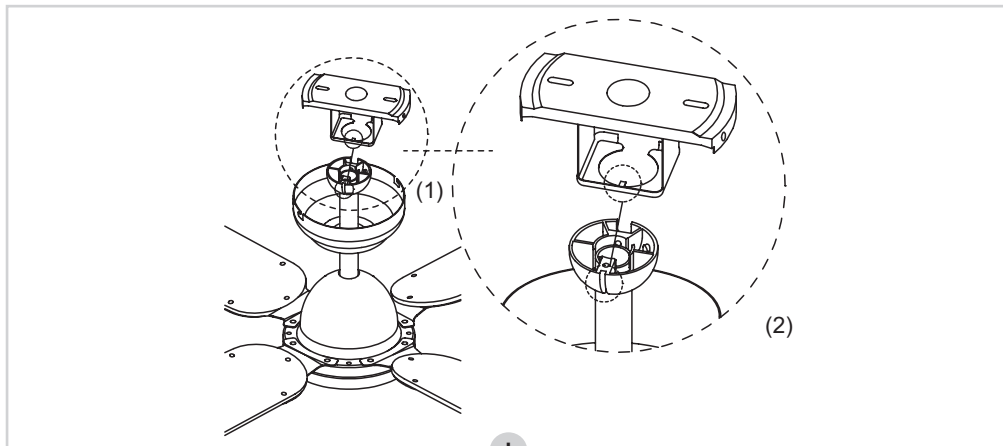

1. Inserire con attenzione il motore del ventilatore nella base di supporto (1). Ruotare il motore del ventilatore fino a quando il perno sporgente (1) non finisce sulla tacca (2).

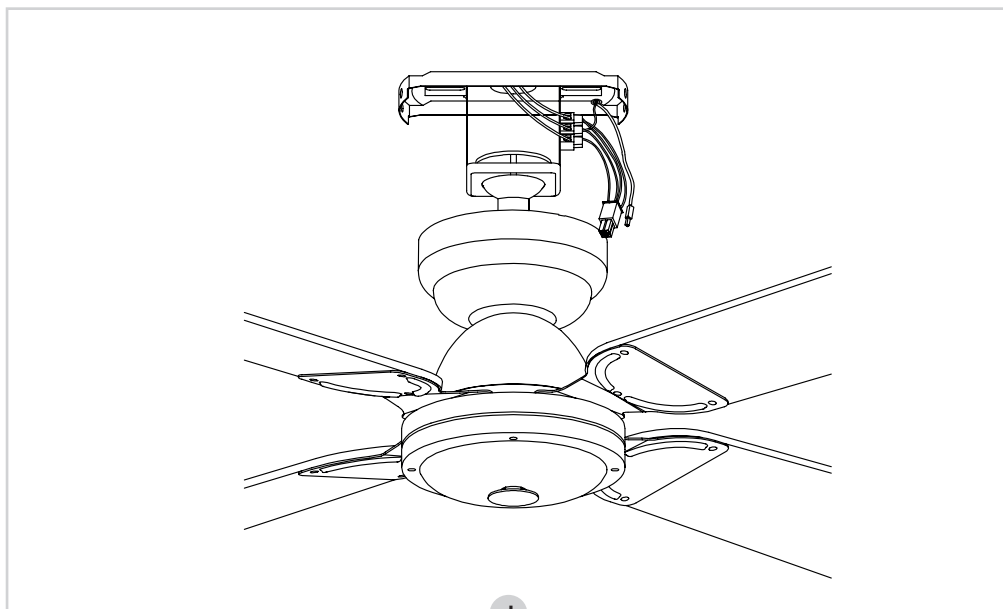

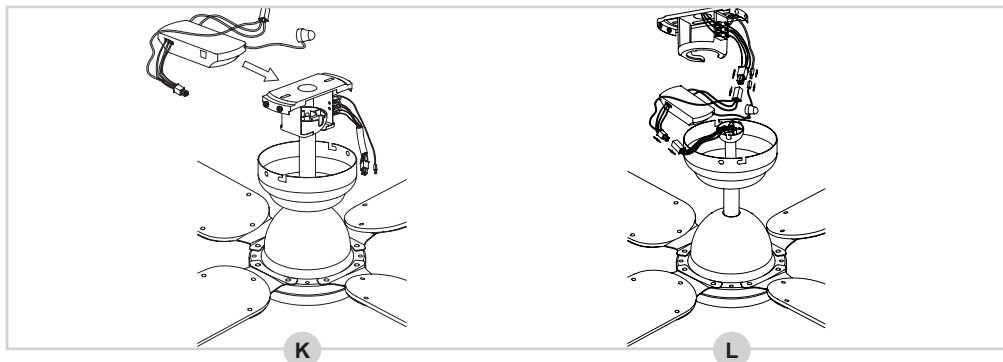

2. Ora far scorrere il ricevitore nel piatto di supporto (K).
3. Collegare tra loro i connettori del ventilatore e del ricevitore, (vedere figura L).

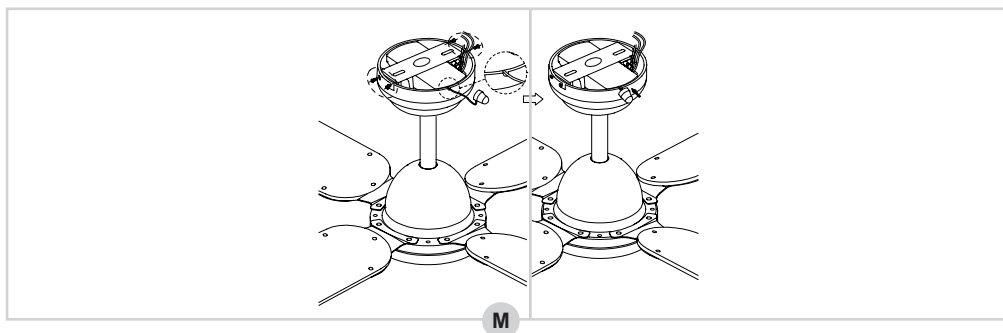

### MONTAGGIO - Montaggio del ventilatore sulla base di supporto

1. Ora posiziona la copertura decorativa sulla piastra di montaggio e avvitala (M).

**ATTENZIONE:** Posizionare il cavo con il sensore nell'incavo del coperchio, quindi incollarlo al soffitto con l'adesivo che è presente sul fondo.

2. Riposizionare le due viti nel coperchio decorativo e serrarle (M).

In questo modo il ventilatore è stato montato correttamente. Ora si può accendere di nuovo l'alimentazione nel contatore elettrico principale.

### UTILIZZO - Comandi

Il ventilatore viene azionato tramite il telecomando in dotazione. Il dispositivo ha 3 velocità, ciascuna delle quali viene azionata tramite un pulsante specifico: veloce, medio e lento.

	TASTO	FUNZIONE
	0	VENT. ACCESO/SPENTO
		VELOCITÀ MAX. VENT.
		VELOCITÀ MED. VENT.
		VELOCITÀ MIN. VENT.

## UTILIZZO - Modalità estate e inverno

Il ventilatore è dotato di una modalità per l'estate e una per l'inverno: in modalità estate, il ventilatore eroga l'aria direttamente verso il basso generando una corrente d'aria rinfrescante, mentre nella modalità inverno l'aria viene fatta circolare attraverso la stanza, per esempio per distribuire il calore derivante del riscaldamento all'interno della stanza.

1. Spingere l'interruttore verso l'alto per attivare la modalità estate.
2. Spingere l'interruttore verso il basso per attivare la modalità inverno

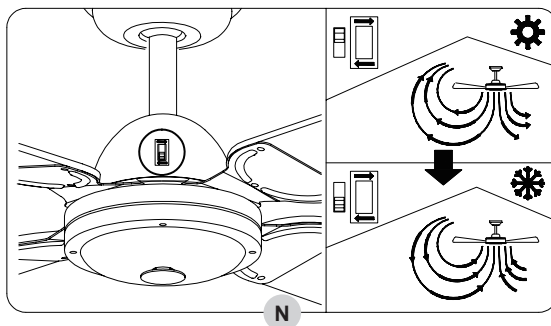

## RISOLUZIONE DI PROBLEMI

Problema	Causa probabile	Rimedio suggerito
Il ventilatore non si attiva.	<ol style="list-style-type: none"> <li>1. Il ventilatore è collegato a un interruttore della luce a parete che non è acceso.</li> <li>2. L'alimentazione elettrica nel contatore principale non è stata riattivata o è spenta.</li> <li>3. I fili collegati al ventilatore non sono stati stretti a dovere.</li> </ol>	<ol style="list-style-type: none"> <li>1. Controllare che l'interruttore della luce sia acceso.</li> <li>2. Verificare che l'alimentazione principale del contatore sia attivata.</li> <li>3. Verificare la presenza di fili magari non inseriti correttamente nel cablaggio del ventilatore.</li> </ol> <p><b>ATTENZIONE:</b> Assicurarsi di spegnere l'alimentazione principale prima di controllare il cablaggio!</p>
Il ventilatore fa rumore.	<ol style="list-style-type: none"> <li>1. La base di supporto non è montata correttamente.</li> </ol>	<ol style="list-style-type: none"> <li>1. Verificare che la base di supporto sia (ancora) fissata in modo ben saldo al soffitto. Vedere 'Montaggio - Installazione della base di supporto'.</li> </ol>

## BILANCIARE LE PALE DEL VENTILATORE

Ci impegniamo al massimo per consegnare il prodotto in modo perfetto. Potrebbero però rendersi necessario qualche volta bilanciare le pale del ventilatore. Leggere prima le 2 possibili soluzioni sopra menzionate. Se esse non risolvono, provare a scambiare tra loro le 2 pale del ventilatore. Il ventilatore continua a essere sbilanciato? Allora provare a bilanciarlo utilizzando il set di bilanciamento in dotazione (vedere figura O).

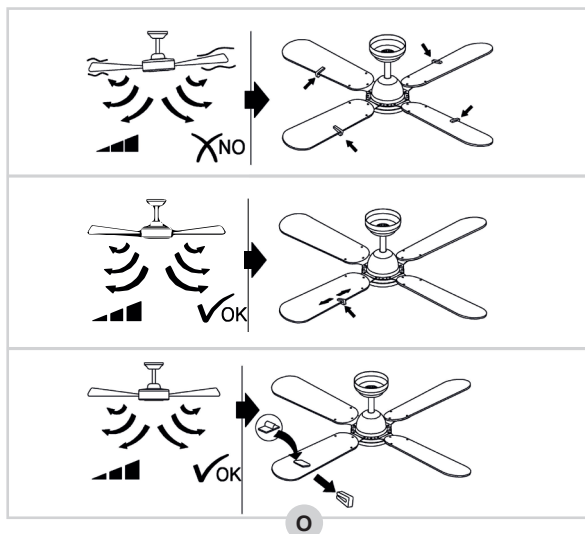

## DISPOSIZIONI DI GARANZIA

---

In base alle seguenti condizioni, Bestron garantisce questo apparecchio per la durata di 60 mesi dalla data di acquisto contro i guasti causati da difetti di fabbricazione e/o del materiale.

1. Durante il periodo di garanzia non verranno addebitati costi di manodopera e per i materiali necessari.
2. La riparazione effettuata in garanzia non prolunga il periodo di garanzia.
3. Al momento della sostituzione, le parti difettose o gli stessi apparecchi guasti, torneranno automaticamente a essere proprietà di Bestron.
4. La garanzia è valida solo per l'acquirente originale e non è trasferibile.
5. La garanzia non è valida in caso di danni causati da:
  - Incidenti ed infortuni
  - Uso improprio
  - Usura
  - Negligenza
  - Installazione errata
  - Collegamento a una tensione di rete diversa da quella indicata sulla targhetta di identificazione del dispositivo
  - Modifiche non autorizzate
  - Riparazioni effettuate da terzi non qualificati
  - Utilizzo in violazione delle norme giuridiche, tecniche o di sicurezza applicabili
  - Trasporto incauto senza idoneo imballaggio o altre protezioni
6. Non sono ammesse richieste di risarcimento in garanzia in caso di:
  - Danni subiti durante il trasporto
  - Rimozione o modifica del numero di serie del dispositivo
7. Quanto segue è escluso dalla garanzia:
  - Cavi
  - Lampade
  - Parti in vetro
8. La garanzia non dà diritto ad alcun risarcimento per danni diversi dalla sostituzione o dalla riparazione delle parti difettose. Bestron non può essere in nessun caso ritenuta responsabile per danni consequenziali o altre conseguenze derivanti da o in relazione alle apparecchiature da essa fornite.
9. I reclami in garanzia possono essere inoltrati solo al vostro rivenditore/rivenditore web o direttamente al servizio assistenza Bestron. Non limitarsi a inviare un oggetto senza preavviso. Il pacchetto può essere rifiutato e gli eventuali costi saranno a carico del mittente. In primo luogo, contattateci per ricevere le istruzioni su come imballare e spedire il dispositivo. Qualsiasi reclamo in garanzia deve essere accompagnato dalla prova di acquisto.

## SERVIZIO ASSISTENZA

---

Nell'indesiderata eventualità di un malfunzionamento, contattare il servizio assistenza BESTRON visitando il seguente sito: [www.bestron.com/service](http://www.bestron.com/service)

## ¡FELICIDADES!

---

Felicidades por la compra de este producto Bestron. En estas instrucciones le explicamos su funcionamiento y cómo usarlo. Antes de usar el aparato, lea bien el manual de instrucciones. Utilice el aparato únicamente tal y como se describe en el manual de instrucciones. Guarde las instrucciones como referencia en el futuro.

### **En el caso de una avería:**

Si el aparato se averiara inesperadamente, nunca intente arreglarlo usted mismo. Deje que las reparaciones las haga un mecánico cualificado.

### **Uso por niños:**

- Este aparato lo pueden usar niños menores de 8 años y personas con una limitación física, sensorial o mental o una falta de experiencia y conocimiento, pero siempre bajo la supervisión o siguiendo las instrucciones de un adulto sobre su uso seguro y comprendiendo los posibles peligros correspondientes.
- La limpieza y mantenimiento no las pueden realizar niños, excepto si son mayores de 8 años y están bajo la supervisión de un adulto.
- Mantenga el equipo y el cable alejados del alcance de los niños de 8 años.
- Hay que vigilar a los niños para asegurarse de que no jueguen con el aparato.

## QUÉ DEBE SABER SOBRE LOS APARATOS ELÉCTRICOS

---

- Antes de usar un aparato eléctrico, compruebe que la tensión coincida con la tensión indicada en su placa descriptiva.
- Compruebe que el enchufe que vaya a utilizar para un aparato eléctrico tenga contacto a tierra.
- Coloque los aparatos eléctricos siempre sobre una superficie estable y plana, en un sitio donde no se puedan caer.
- Algunas partes de un aparato eléctrico pueden calentarse ligeramente o mucho. Para evitar quemaduras, no las toque.
- Procure que sus manos estén siempre secas cuando toque un aparato eléctrico, un cable o un enchufe.
- Los aparatos eléctricos tienen que poder eliminar su calor para evitar el riesgo de incendios. Procure que el aparato tenga suficiente espacio alrededor y no pueda estar en contacto con material inflamable. No cubra nunca los aparatos eléctricos.
- Procure que los aparatos eléctricos, cables o enchufes no entren en contacto con el agua.

- Nunca sumerja los aparatos eléctricos, cables o enchufes en agua ni en ningún otro líquido.
- No toque los aparatos eléctricos si se han caído al agua. Desenchúfelo inmediatamente de la toma de corriente. No vuelva a usar el aparato.
- Procure que los aparatos eléctricos, cables o enchufes no entren en contacto con fuentes de calor, como una plancha caliente o una llama.
- No deje los cables sobre el borde de la encimera, tabla de cortar o una mesa.
- Desenchufe siempre los aparatos eléctricos si no los está utilizando.
- Al desenchufarlo, no tire del cable sino del enchufe.
- Compruebe con regularidad si el cable del aparato eléctrico está todavía en buen estado. No vuelva a usar el aparato si el cable está un poco dañado. Si el cable está dañado, el fabricante, un servicio técnico o una persona con una cualificación similar lo tiene que sustituir, para evitar cualquier riesgo.
- No se puede poner el aparato en funcionamiento por medio de un interruptor externo o con un sistema especial con mandos a distancia.

## **QUÉ NECESITA SABER SOBRE ESTE APARATO**

---

- Tenga cuidado al usar el dispositivo en el exterior.
- No use nunca el aparato en espacios húmedos.
- Limpie bien el aparato después de su uso, véase «Limpieza y mantenimiento».
- Seremos la instalación de un electricista calificado que pueda verificar la fuerza de los miembros y hacer conexiones eléctricas limpias.
- Para reducir el riesgo de lesiones personales, el uso de los tornillos de bloqueo.
- Para reducir el riesgo de lesiones personales, no doble los soportes de las cuchillas cuando instale los soportes, equilibre las cuchillas o limpie el ventilador.



## MEDIO AMBIENTE



- Tire el material de embalaje, como plástico y cajas, en el contenedor apropiado.
- Al final de su vida útil, no se desprenda de este producto como un residuo normal. Llévelo a un punto blanco de su ciudad para el reciclaje de aparatos eléctricos y electrónicos. Preste atención al símbolo en el producto, las instrucciones o el embalaje.
- Los materiales se pueden reutilizar tal y como se indica. Reciclando, procesando los materiales o aprovechando antiguos equipos de otra forma, hace una gran aportación a la protección del medio ambiente.
- Infórmese en su municipio del punto blanco correcto cerca de usted.

## DICHIARAZIONE DI CONFORMITÀ CE

Este producto cumple con los requisitos de las directrices Europeas.



**R. Neyman**  
Controllo qualità

DESCRIPCIÓN	SÍMBOLO	VALOR	UNIDAD
CAUDAL MÁXIMO DEL VENTILADOR	F	73,02	M3/MIN
POTENCIA UTILIZADA POR EL VENTILADOR	P	43,4	W
VALOR DE SERVICIO	SV	1,68	(M3/MIN)/W
CONSUMO DE ENERGÍA EN MODO DE ESPERA	PSB	0	W
NIVEL DE POTENCIA ACÚSTICA DEL VENTILADOR	LWA	43	dB(A)
VELOCIDAD MÁXIMA DEL AIRE	C	1,49	METERS/SEC
NORMA DE MEDICIÓN DEL VALOR DE SERVICIO	IEC 60879:196(CORR.1992)		
DATOS DE LAS PERSONAS DE CONTACTO PARA OBTENER MÁS INFORMACIÓN : WWW.BESTRON.COM			

**OPERACIÓN - general**

El aparato está diseñado únicamente para uso doméstico, no para uso profesional.

1. Placa de montaje
2. Motor
3. Aspa del ventilador (4)
4. Mando a distancia
5. Receptor del mando a distancia
6. Juego de tornillos para la placa de montaje (2)
7. Juego de tornillos para las aspas del ventilador (12)
8. Contrapeso
9. Pinza del contrapeso
10. Soporte de aspas de ventilador (4)

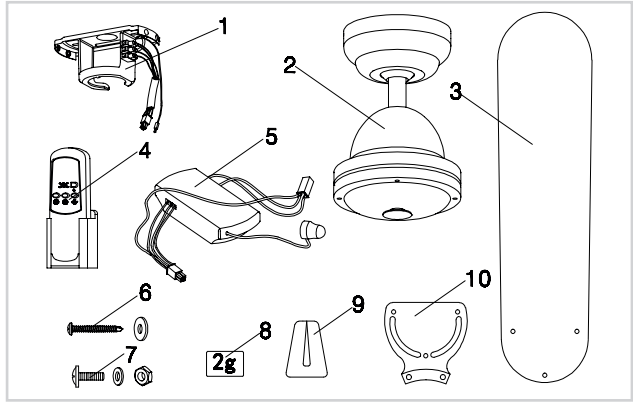

**MONTAJE - instalación de la placa de montaje**

TENGA EN CUENTA:

- SIEMPRE APAGUE LA CORRIENTE EN SU CAJA DEL MEDIDOR ANTES DE COMENZAR A MONTAR EL VENTILADOR DE TECHO.
- Asegúrese de colgar el ventilador donde la distancia entre las aspas del ventilador y el suelo sea de al menos 2,30 m.

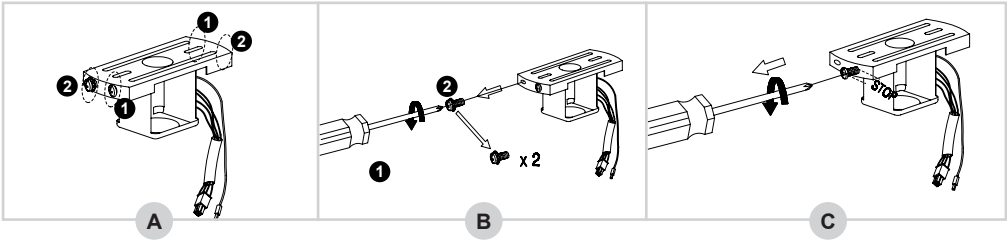

1. El paquete contiene cuatro tornillos en la placa de montaje (consulte la figura A).
2. Aflojar los dos tornillos 1 media vuelta (B).
3. Luego, afloje y quite completamente los dos tornillos 2 (C).

4. Retire la placa de montaje de la cubierta decorativa y fije la placa de montaje de forma segura al techo (D). Asegúrese de que la placa de montaje esté montada con suficiente firmeza para soportar un peso de al menos 10 kg.
5. Ahora atornille el cableado correctamente en el bloque de terminales (E):
  - Cable azul → N
  - Cable marrón o negro → L
  - Cable de tierra (verde / amarillo) → ⊕

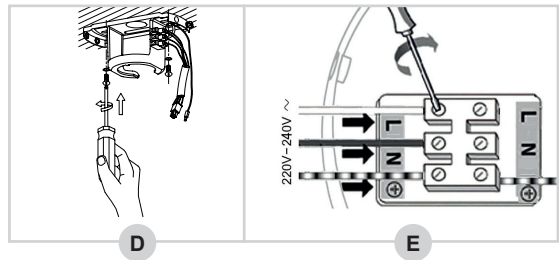

**MONTAJE - montaje de las aspas del ventilador en la carcasa del motor**

1. Coja el soporte de una de las aspas del ventilador y colóquelo sobre un aspa de ventilador (consulte la figura F).
2. Enrosque un tornillo con una arandela roja en el soporte del aspa del ventilador y el aspa.
3. Coloque la arandela suministrada y luego el perno en el tornillo y apriételo correctamente.

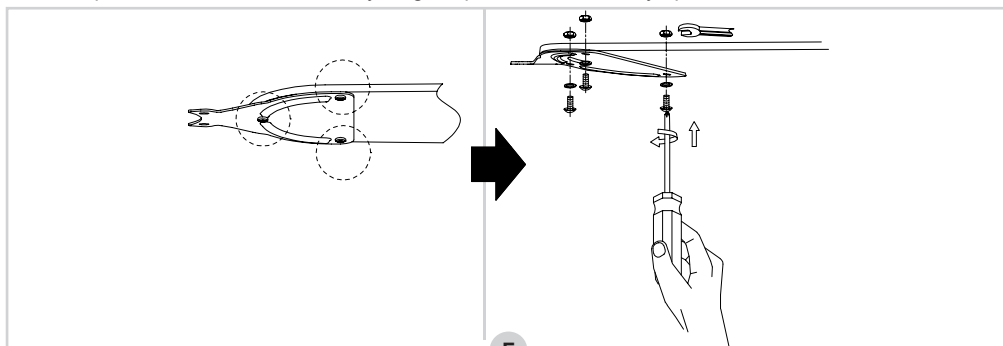

F

4. Quite los dos tornillos en la parte superior de la carcasa del motor (vea la figura G), luego coloque una de las aspas del ventilador incl. soporte (con el lado negro hacia abajo) y atorníllelo con los dos tornillos (H).
5. Repita lo mismo con las otras tres aspas del ventilador.

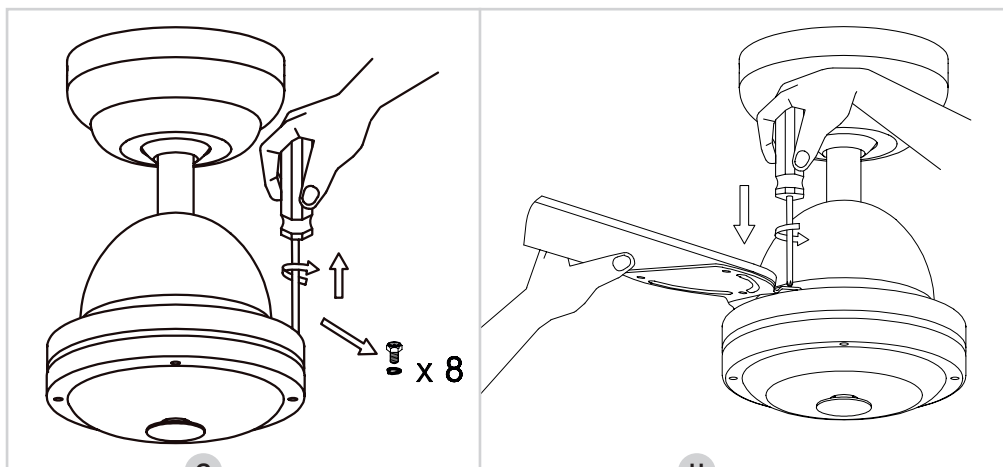

G

H

Las aspas del ventilador ahora están montadas correctamente.

**MONTAJE - montaje del motor del ventilador en la placa de montaje**

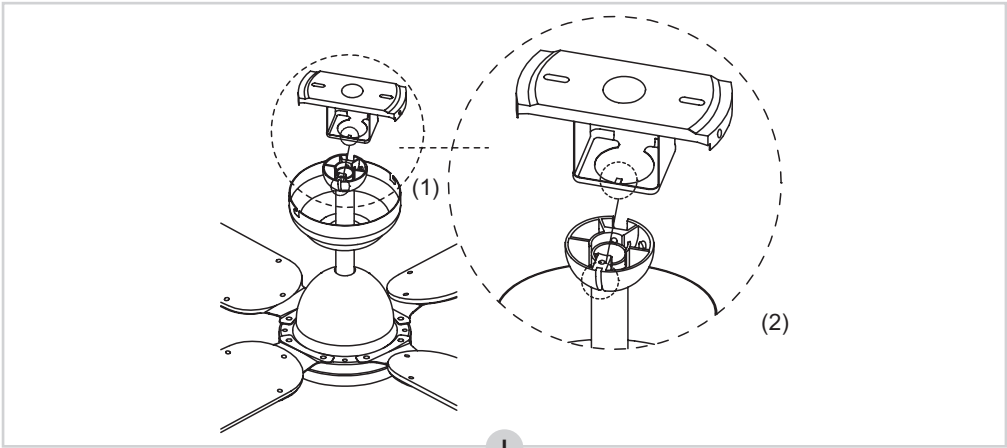

1. Inserte con cuidado el motor del ventilador a través de la placa de montaje (I). Gire el motor del ventilador hasta que el pasador saliente (1) caiga en la muesca (2).

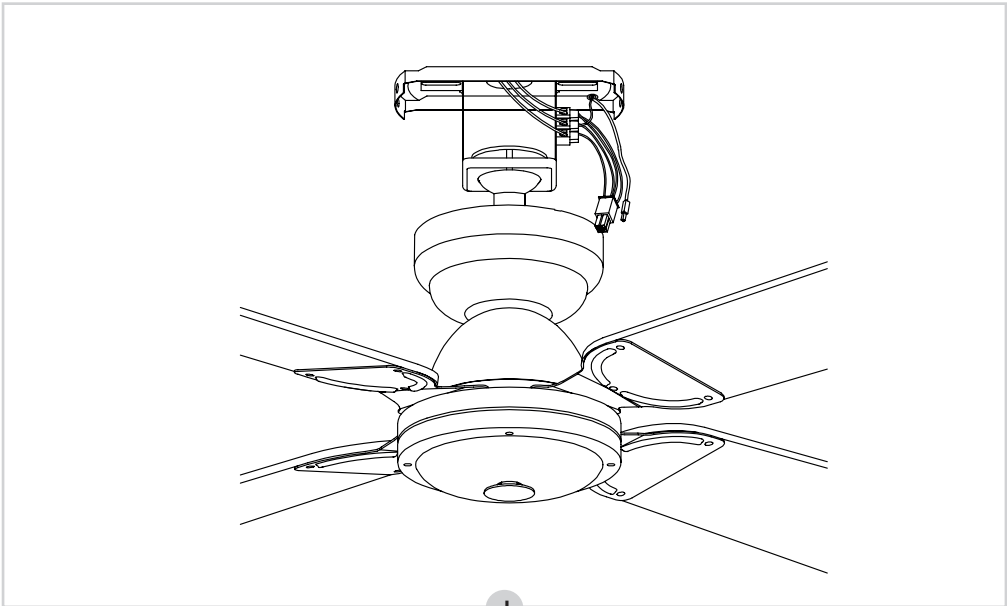

J

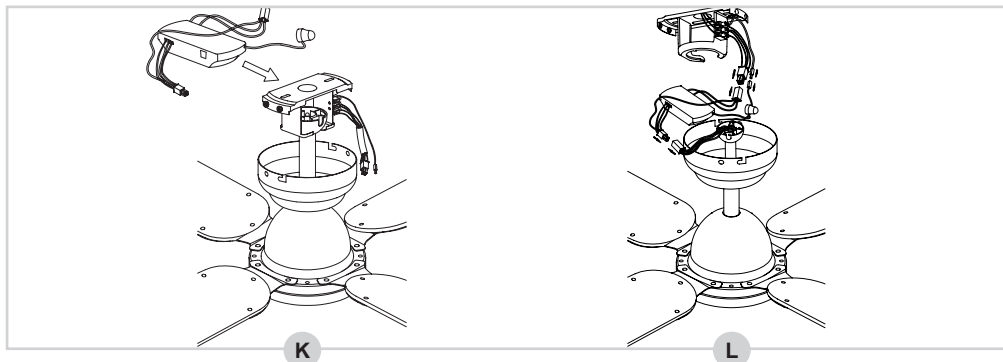

2. Ahora deslice el receptor en la placa de montaje (K).
3. Conecte los conectores del ventilador y el receptor (ver figura L).

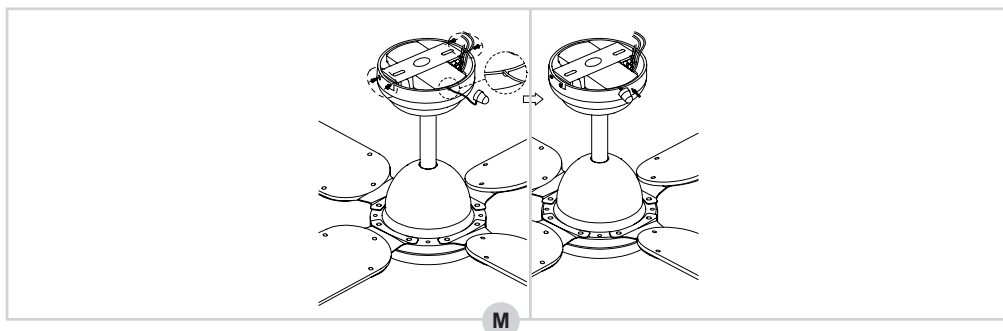

**MONTAJE - montaje del ventilador en la placa de montaje**

1. Ahora coloque la cubierta decorativa sobre la placa de montaje y atorníllela (M).

NOTA: Coloque el cable con sensor en el hueco de la cubierta decorativa y luego péguelo en el techo con el adhesivo en la parte inferior.

2. Vuelva a colocar los dos tornillos en la cubierta decorativa y apriételes también (M).

El ventilador ahora está montado correctamente y puede volver a encender la alimentación en la caja del medidor.

**USO: funcionamiento**

El ventilador se puede operar con el mando a distancia incluido. El dispositivo tiene 3 velocidades, cada una de las cuales se puede operar a través de un botón separado: rápido, medio y lento.

	BOTÓN	FUNCIÓN
		VELOC. ENCENDIDO/APAGADO
		VELOC. MÁX. VENT.
		VELOC. MED. VENT.
		VELOC. MÍN. VENT.

**USO - modo verano e invierno**

El ventilador está equipado con un modo de verano e invierno: en el modo de verano, el ventilador sopla aire directamente hacia abajo para producir una brisa fresca, mientras que en el modo de invierno, el aire circula a través de la habitación, por ejemplo, para distribuir el calor de la calefacción por toda la habitación. .

1. Cambie para activar el modo de verano.
2. Cambie hacia abajo para activar el modo de invierno.

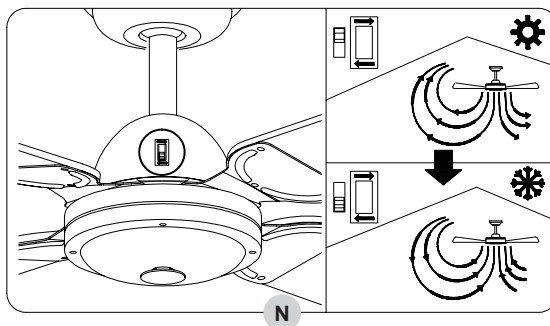

**RESOLUCIÓN DE PROBLEMAS**

Problema	Causa probable	Reparación sugerida
El ventilador no se pone en marcha.	<ol style="list-style-type: none"> <li>1. El ventilador está conectado a un interruptor de luz de pared y no está encendido.</li> <li>2. La energía en el armario del medidor no se ha vuelto a encender o ha fallado.</li> <li>3. Los cables del ventilador están sueltos.</li> </ol>	<ol style="list-style-type: none"> <li>1. Asegúrese de que el interruptor de la luz esté encendido.</li> <li>2. Compruebe si la fuente de alimentación principal en la caja del medidor está encendida.</li> <li>3. Compruebe si hay cables sueltos en el cableado del ventilador.</li> </ol> <p><b>ATENCIÓN:</b> ¡Asegúrese de que la fuente de alimentación principal esté apagada antes de verificar el cableado!</p>
El ventilador hace ruido.	<ol style="list-style-type: none"> <li>1. La placa de montaje no está montada correctamente.</li> </ol>	<ol style="list-style-type: none"> <li>1. Compruebe si la placa de montaje está (todavía) fijada correctamente al techo. Consulte el apartado de "Montaje: instalación de la placa de montaje".</li> </ol>

**EQUILIBRADO DE LAS ASPAS DEL VENTILADOR**

Hacemos todo lo posible para entregar el producto en perfectas condiciones. Sin embargo, siempre existe la posibilidad de que las aspas deban equilibrarse ocasionalmente. Primero, siga las 2 posibles soluciones anteriores. Si esto no funciona, intente intercambiar 2 aspas del ventilador. ¿Sigue desequilibrado el ventilador? Entonces intente equilibrarlo con el juego de contrapesos suministrado (consulte la figura O).

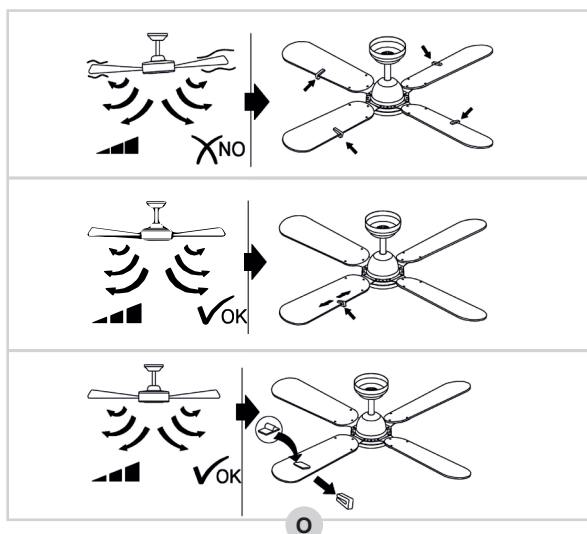

## CONDICIONES DE GARANTÍA

---

Bestron ofrece 60 meses de garantía después de la fecha de compra de este equipo. La garantía cubre las averías por errores de fabricación y/o material y se atiene a las siguientes condiciones.

1. La garantía no cubre ningún gasto por mano de obra ni material.
2. La reparación que se realice durante el plazo de la garantía no implica una prórroga de dicho plazo.
3. Cualquier pieza defectuosa o aparatos averiados y devueltos se convierten automáticamente en propiedad de Bestron.
4. La garantía es únicamente válida para el primer comprador y no es transferible.
5. La garantía no cubre los daños por:
  - Accidentes
  - Uso equivocado
  - Desgaste
  - Descuido
  - Mala instalación
  - Conexión a otra tensión que la que se especifica en la placa de modelo.
  - Modificación no autorizada
  - Reparaciones realizadas por terceros no cualificados
  - Uso incumpliendo las normas vigentes legales, técnicas y de seguridad.
  - Descuidos en el transporte, sin embalaje adecuado o sin otra protección
6. No se puede reclamar la garantía en el caso de:
  - Daños durante el transporte
  - Quitar o modificar el número de serie del aparato.
7. La garantía no cubre:
  - Los cables
  - Las bombillas
  - Las piezas de cristal
8. La garantía no le concede el derecho a una compensación por un posible daño, aparte de sustituir o reparar las piezas defectuosas. Bestron no puede hacerse responsable de cualquier posible daño o de cualquier tipo de consecuencia que surgieran o estuvieran relacionadas con el aparato entregado.
9. Solo puede reclamar la garantía a su empresa de venta (en línea) o directamente al Servicio de atención Bestron. Sin embargo, no nos envíe ninguna pieza sin preguntar antes. Puede que rechacemos el paquete y esto podría suponer unos gastos para usted. Póngase primero en contacto con nosotros para que le expliquemos cómo tiene que embalar el aparato y mandárnoslo. Cualquier reclamación sobre la garantía debe ir acompañada de una prueba de compra.

## SERVICIO DE ATENCIÓN

---

Si hubiera una avería inesperada, póngase en contacto con el servicio de atención BESTRON:  
[www.bestron.com/service](http://www.bestron.com/service)





## GRATULERAR!

---

Gratulerar till köpet av denna Bestron-produkt. Denna bruksanvisning innehåller information om hur produkten används och fungerar. Läs därför bruksanvisningen noggrant innan du börjar använda apparaten. Apparaten får bara användas enligt beskrivningen i denna bruksanvisning. Efter användning ska den förvaras på lämpligt sätt.

### **Om apparaten går sönder:**

Om apparaten skulle gå sönder ska du aldrig försöka reparera den på egen hand. Reparationer ska alltid utföras av en kvalificerad reparatör.

### **Användning av barn:**

- Denna apparat får inte användas av barn eller av personer med nedsatt fysisk, sensorisk eller psykisk förmåga eller bristande erfarenhet och kunskap.
- Rengöring och underhåll ska inte utföras av barn.
- Håll utrustningen och kabeln utom räckhåll för barn.
- Barn måste hållas under uppsikt så att de inte börjar leka med apparaten.

## ATT TÄNKA PÅ VID ANVÄNDNING AV ELEKTRISKA APPARATER

---

- Kontrollera innan du använder apparaten att nätspänningen stämmer överens med den spänning som anges på den elektriska apparatens typplatta.
- Kontrollera att eluttaget som du ansluter den elektriska apparaten till är jordat.
- Elektriska apparater ska alltid placeras på ett stadigt och plant underlag, på en plats där de inte kan ramla.
- Vissa delar av den elektriska apparaten kan bli varma och ibland till och med mycket varma. Rör dem inte eftersom du kan bränna dig.
- Se till att du har torra händer när du rör vid en elektrisk apparat, sladd eller stickkontakt.
- Elektriska apparater måste kunna bli av med värmen för att förhindra brandfara. Se därför till att apparaten står fritt och inte kan komma i kontakt med brännbara material. Elektriska apparater får aldrig täckas över.
- Elektriska apparater, sladdar och stickkontakter får aldrig komma i kontakt med vatten.
- Sänk aldrig ned apparater, sladdar eller stickkontakter i vatten eller andra vätskor.
- Rör inte apparater om de har ramlat ned i vatten. Dra omedelbart ut stickkontakten ur vägguttaget. Använd inte apparaten igen efter detta.
- Elektriska apparater, sladdar och stickkontakter får inte komma i

kontakt med värmekällor, som exempelvis en varm kokplatta eller öppen eld.

- Låt inte sladdar hänga över kanten på diskbänken, bänkskivan eller ett bord.
- Dra alltid ut stickkontakten ur vägguttaget när apparaten inte används.
- När du drar ut stickkontakten ur vägguttaget skall du dra i själva kontakten och inte i sladden.
- Kontrollera regelbundet att sladden till den elektriska apparaten är hel och utan skador. Använd inte apparaten om sladden är skadad. Om sladden är skadad ska den bytas ut. Detta ska göras av tillverkaren, en teknisk serviceverkstad eller en person med liknande kvalifikationer för att förhindra säkerhetsrisker.
- Apparaten får inte aktiveras med hjälp av en tidsströmbrytare eller av ett separat system med fjärrstyrning.

## VAD DU BORDE VETA OM DEN HÄR APPARATEN

---

- Var försiktig när du använder apparaten utomhus.
- Använd aldrig apparaten på fuktiga eller våta platser.
- Rengör apparaten noga efter användning (se Rengöring och underhåll).
- Vi rekommenderar att installationen utförs av en kvalificerad elektriker som kan kontrollera styrkan på de stödjande takelementen och göra korrekt elektrisk anslutning.
- Använd endast de två stålskruvarna (och låsbrickan) för montering för att minska risken för personskador.
- För att minska risken för personskador, böj inte knivhållarna när du installerar hållarna, balanserar knivarna eller rengör fläkten.

## MILJÖ

---



- Kasta förpackningsmaterialet som exempelvis plast och kartong i de avsedda kärlen.
- När produkten är uttjänt ska den inte kastas i det vanliga hushållsavfallet utan lämnas in på en miljöstation för återvinning av elektrisk och elektronisk utrustning. Titta på symbolerna på produkten, i bruksanvisningen eller på förpackningen.
- De olika materialen kan återanvändas på det sätt som anges. Genom att lämna in apparaten till återanvändning, återvinning av material eller ser till att den gamla apparaturen kommer till fortsatt användning på annat sätt, bidrar du till att minska produktens miljöpåverkan.
- Information om närmaste miljöstation kan du få genom att kontakta din kommun.

## CE-MÄRKNING OCH FÖRSÄKRAN OM ÖVERENSSTÄMMELSE

Denna produkt uppfyller bestämmelserna i följande europeiska direktiv på området för säkerhet:

- EMC-direktivet 2014/30/EU
- Lågspänningsdirektivet 2014/35/EU
- RoHS-direktivet 2011/65/EU



**R. Neyman**  
Kvalitetskontroll

BESKRIVNING	SYMBOL	VÄRDE	ENHET
FLÄKTENS HÖGSTA FLÖDESHASTIGHET	F	73,02	M3/MIN
FLÄKTENS INEFFEKT	P	43,4	W
DRIFTSVÄRDE	SV	1,68	(M3/MIN)/W
EFFEKTFÖRBRUKNING I STANDBYLÄGE	PSB	0	W
FLÄKTENS LJUDEFFEKTIVÄ	LWA	43	dB(A)
MAXIMAL LUFTHASTIGHET	C	1,49	METERS/SEC
STANDARD SOM ANVÄNTS FÖR MÄTNING AV DRIFTSVÄRDE	IEC 60879:196(CORR.1992)		
KONTAKTUPPGIFTER FÖR ATT FÅ MER INFORMATION: WWW.BESTRON.COM			

## ANVÄNDNING - Allmänt

Enheten är endast avsedd för hushållsbruk, inte för professionellt bruk.

1. Monteringsplatta
2. Motor
3. Fläktblad (4x)
4. Fjärrkontroll
5. Fjärrkontrollmottagare
6. Skruvuppsättning monteringsplatta (2x)
7. Skruvuppsättning fläktblad (12x)
8. Balansvikt
9. Balansklämma
10. Fläktbladshållare (4x)

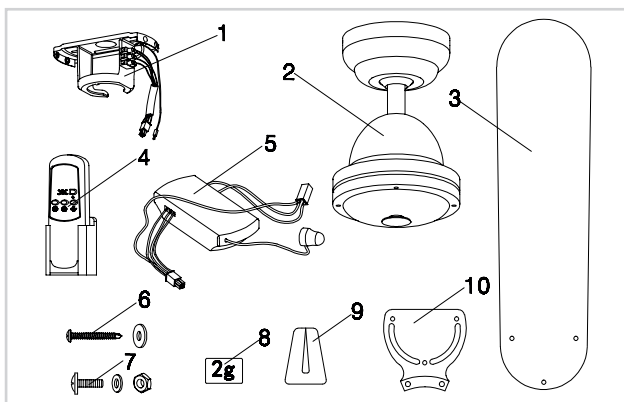

## MONTERING - Installera monteringsplattan

### OBSERVERA:

- STÄNG ALLTID AV STRÖMMEN I DITT MÄTARSKÅP INNAN DU BÖRJAR MONTERA TAKFLÄKTEN.
- Se till att hänga fläkten där avståndet mellan fläktbladen och golvet kommer att vara minst 2,30 m.

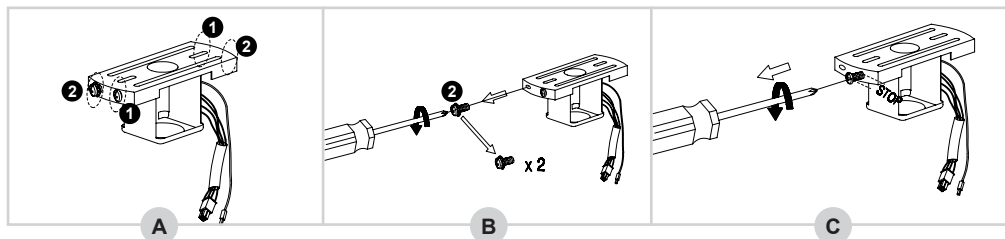

1. Förpackningen innehåller fyra skruvar i monteringsplattan (se bild A).
2. Lossa de två skruvarna ① ett halvt varv (B).
3. Lossa sedan helt och ta bort de två skruvarna ② (C).

4. Ta bort monteringsplattan från det dekorativa höljet och fäst monteringsplattan säkert i taket (D). Se till att monteringsplattan är monterad tillräckligt fast för att stödja en vikt av minst 10 kg.

5. Skruva nu in ledningarna korrekt i kopplingsplinten (E):

- Blå tråd → N
- Brun eller svart tråd → L
- Jordledning (grön / gul) → ⊕

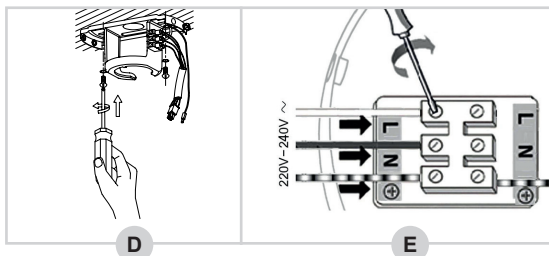

**MONTERING - Montering av fläktbladen till motorhöljet**

1. Ta en fläktbladshållare och placera den på ett fläktblad (se figur F).
2. Trä en skruv med en röd ring genom fläktbladshållaren och fläktbladet.
3. Placera den medföljande ringen och sedan bulten på skruven och dra åt den ordentligt.

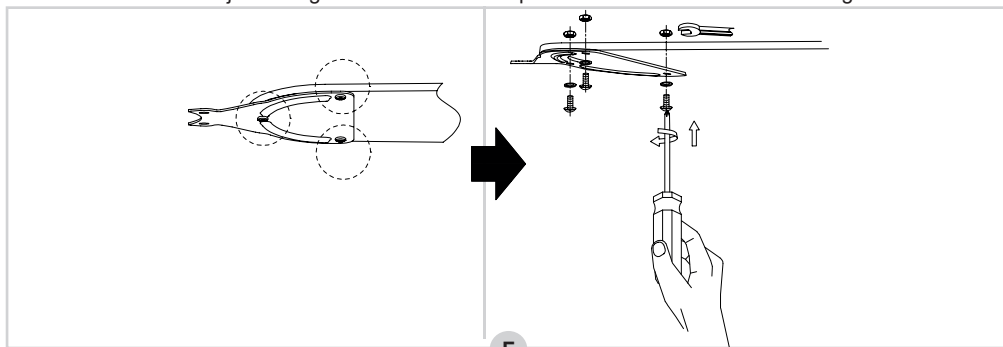

F

4. Ta bort de två skruvarna på toppen av motorhöljet (se figur G), placera sedan ett fläktblad inkl. hållaren (med den svarta sidan nedåt) och skruva fast med de två skruvarna (H).
5. Upprepa för de övriga tre fläktbladen.

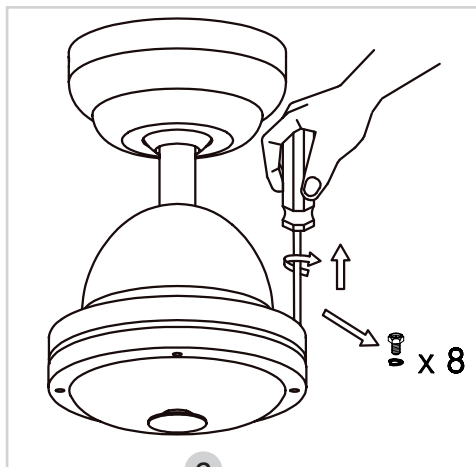

G

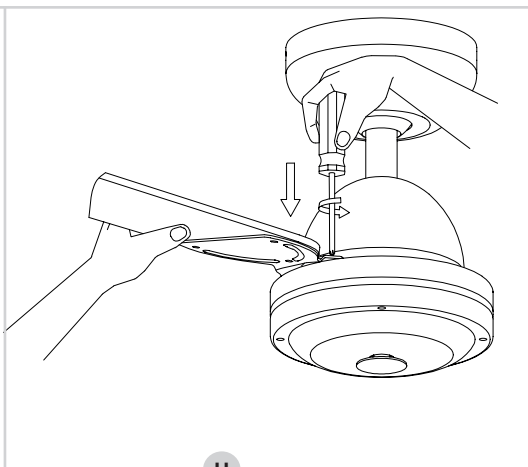

H

Fläktbladen är nu korrekt monterade.

**MONTERING - Montera fläktmotorn på det monteringsplatta**

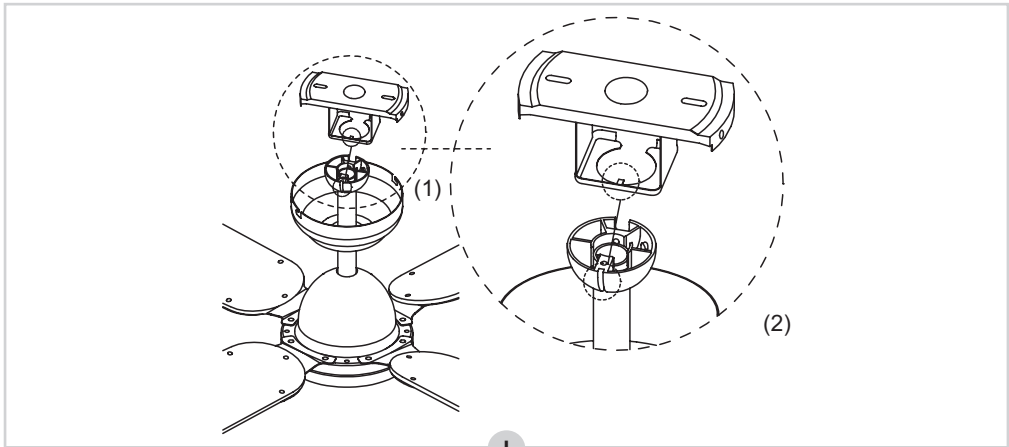

1. För försiktigt in fläktmotorn genom det monteringsplatta (1) Vrid fläktmotorn tills det utskjutande stiftet (1) faller i skåran (2).

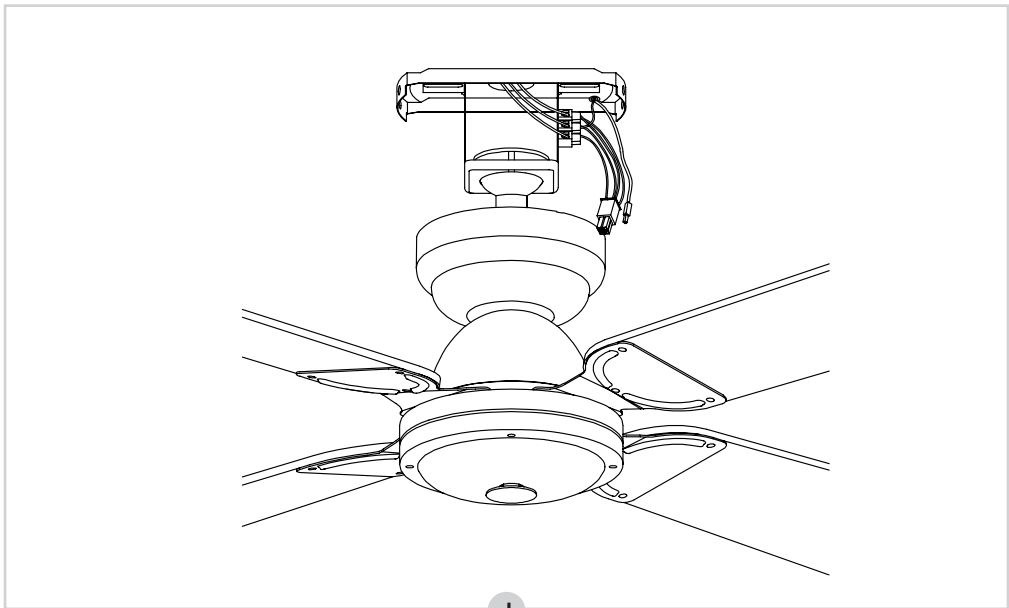

J

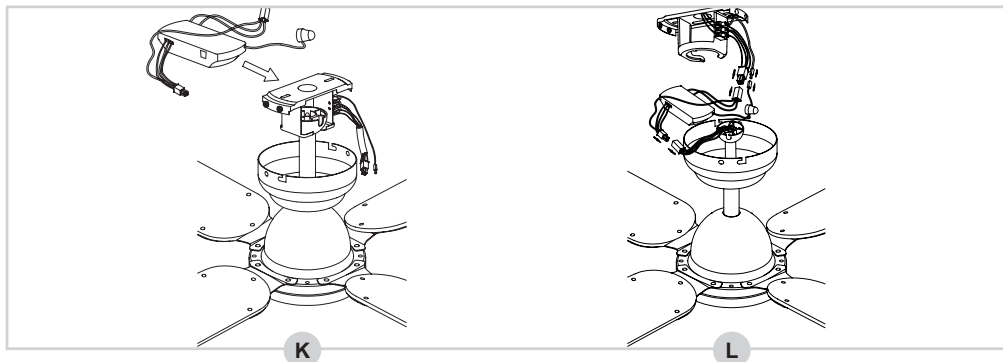

2. Skjut nu mottagaren in i monteringsplattan (K).
3. Anslut kontakterna på fläkten och mottagaren, (se figur L).

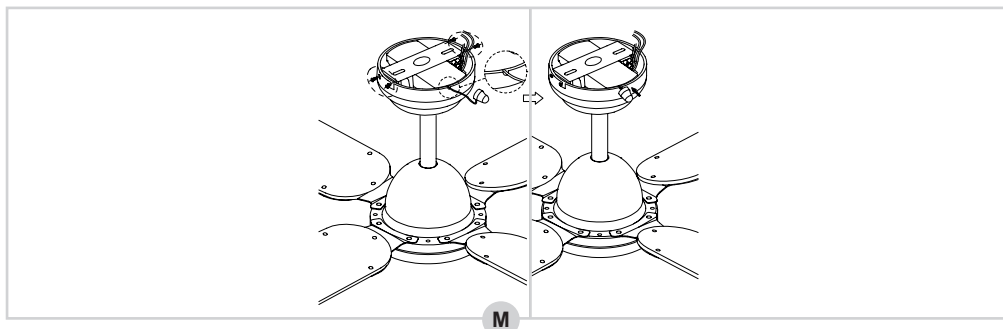

### MONTERING - Montera fläkten på monteringsplattan

1. Placera nu det dekorativa locket över monteringsplattan och skruva fast det (M).

OBS! Placera kabeln med sensorn i fördjupningen av det dekorativa höljet och sedan fäst den i taket med klistermärket på undersidan.

2. Sätt tillbaka de två skruvarna i dekorationslocket och dra åt dem också (M).

Fläkten är nu korrekt monterad. Nu kan du slå på strömmen igen i mätarskåpet.

### ANVÄNDNING - Drift

Fläkten kan manövreras med den medföljande fjärrkontrollen. Enheten har 3 hastigheter, var och en kan drivas via en separat knapp: snabb, medium och långsam.

	KNAPP	FUNGERA
	0	FLÄKT. PÅ/AV
		MAX. VENT. HASTIGHET
		MED. VENT. HASTIGHET
		MIN. VENT. HASTIGHET

## ANVÄNDNING - Sommar- och vinterläge

Fläkten är utrustad med sommar- och vinterläge: i sommarläge blåser fläkten luft direkt nedåt för en sval bris, medan i vinterläge cirkulerar luft genom rummet, till exempel för att sprida värmen från din uppvärmning genom hela rummet.

1. Knapp upp för att aktivera sommarläget.
2. Knapp ner för att aktivera vinterläget.

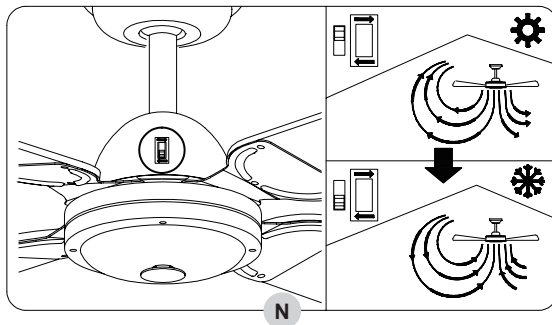

## PROBLEMLÖSNING

Problem	Möjlig orsak	Rekommenderad lösning
Fläkten startar inte.	<ol style="list-style-type: none"> <li>1. Fläkten är ansluten till en väggglampströmbrytare och den är inte påslagen.</li> <li>2. Strömmen i mätarskåpet har inte slagits på igen eller har misslyckats.</li> <li>3. Ledningarna till fläkten är lösa.</li> </ol>	<ol style="list-style-type: none"> <li>1. Kontrollera att strömbrytaren är påslagen.</li> <li>2. Kontrollera huruvida strömförsörjningen i mätarskåpet är påslagen.</li> <li>3. Kontrollera om det finns lösa ledningar i ledningarna till fläkten.</li> </ol> <p><b>OBSERVERA:</b> Se till att strömförsörjningen är avstängd innan du kontrollerar ledningarna!</p>
Fläkten är bullrig.	<ol style="list-style-type: none"> <li>1. Monteringsplattan är inte korrekt monterad.</li> </ol>	<ol style="list-style-type: none"> <li>1. Kontrollera om monteringsplattan (fortfarande) är ordentligt fäst i taket. Se 'Montering - Installera monteringsplattan'.</li> </ol>

## BALANSERA FLÄKTBLADEN

Vi gör vårt yttersta för att leverera produkten i perfekt skick. Men det finns alltid en möjlighet att bladen ibland måste balanseras. Följ först de två möjliga lösningarna ovan. Om det inte fungerar, prova att byta plats på två fläktblad. Är fläkten fortfarande obalanserad? Försök då att balansera den med den medföljande balanssuppsättningen (se figur O).

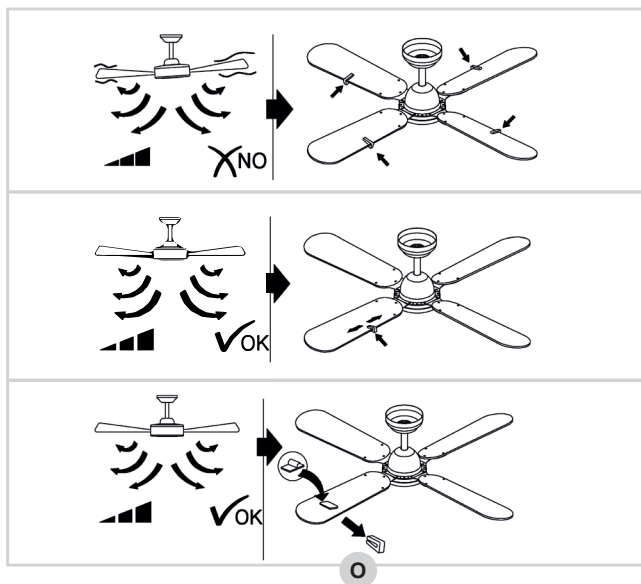



## GARANTIBESTÄMMELSER

---

Bestron lämnar från köpedatum och enligt villkoren nedan 60 månaders garanti på denna apparatur som täcker defekter som uppstått genom tillverknings- och/eller materialfel.

1. Under denna garantiperiod kommer inga kostnader att debiteras för arbetstid och material.
2. Reparationer som utförs under garantin innebär inte en förlängning av garantitiden.
3. De trasiga delar eller den trasiga apparaten som byts ut mot en ny, blir automatiskt Bestrons egendom.
4. Garantin gäller endast den förste ägaren och kan inte överlåtas.
5. Garantin gäller inte skador som uppstått till följd av:
  - Olyckor
  - Felaktig användning
  - Slitage
  - Vanvård
  - Felaktig installation
  - Anslutning till en annan nätspänning än den som anges på typplattan
  - Ej godkända anpassningar
  - Reparationer som utförts av icke kvalificerad tredje part
  - Användning som strider mot gällande juridiska, tekniska eller säkerhetsrelaterade normer
  - Ovarsam transport utan lämpligt emballage eller annat skydd
6. Köparen kan inte göra anspråk på garantin vid:
  - Transportskador
  - Om serienumret på apparaten har tagits bort eller ändrats.
7. Garantin gäller ej:
  - Sladdar
  - Lampor
  - Glasdelar
8. Garantin ger ingen rätt till ersättning för eventuella skador utöver byte respektive reparation av defekta delar. Bestron kan aldrig göras ansvarigt för eventuella följskador eller några andra konsekvenser som uppstått genom eller till följd av den apparatur som företaget levererat.
9. Anspråk på garantin kan bara riktas till (web-)butiken eller direkt till Bestrons serviceavdelning. Skicka aldrig in apparatur utan att ta kontakt först. Det kan nämligen hända att paketet inte tas emot och eventuella kostnader för detta tillfaller dig. Ta först kontakt för att få instruktioner om hur apparaten ska förpackas och skickas. Vid anspråk på garantin ska alltid ett köpebevis bifogas.

## SERVICE

---

Om det skulle uppstå ett funktionsfel kan du kontakta BESTRON:s serviceavdelning:  
[www.bestron.com/service](http://www.bestron.com/service)





v201109-02



NEED HELP? CHAT WITH US!  
**WHATSAPP CUSTOMER SERVICE**



**BESTRON.COM/WHATSAPP**